

RS Q8

**Cenník
RSQ8**

Audi Sport

Silný a dynamický dizajn

Prvky špecifické pre RS, ako napríklad vložka difúzora v lesklej čiernej farbe s vodorovnou lištou z karbonu typická pre RS, oválne koncovky výfuku a strešný spojler RS podčiarkujú výkonnosť Audi RS Q8. Opticky obopínajúce RS prahové lišty vo farbe karosérie podporujú mohutnú siluetu Audi RSQ8. Športový, dynamický dizajn s nárazníkom špecifickým pre RS s maskou chladiča v plástovej štruktúre a veľkými vzduchovými otvormi v lesklej čiernej farbe, predný spojler a karbonová Singleframe maska dodávajú pohľadu spredu pôsobivý náboj.







Výkon vhodný pre každodenné použitie

Audi RS Q8 je otvorené mnohým možnostiam. Okrem svojho pôsobivého výkonu ponúka aj vysokú mieru každodennej využiteľnosti. Ešte viac po sklopení zadných operadiel: celkový úložný objem sa zvýši až na 1 755 litrov. Trojdielne zadné sedadlá sa dajú štandardne pozdĺžne posúvať.



D IN RQ 8100

Obrovská sila inteligentne posadená na ceste

V Audi RS Q8 máte stály pohon všetkých kolies quattro s voliteľným quattrom so športovým diferenciálom so selektívnym rozdeľovaním výkonu na kolesá. Dokonalá zhoda: adaptívny vzduchový podvozok s ladením charakteristickým pre RS a riadením všetkých kolies pre agilnú odozvu a vysokú jazdnú stabilitu. Voliteľná elektromechanická stabilizácia náklonu ešte zvyšuje dynamiku jazdy, najmä v zákrutách. Charakteristiky vozidla môžete meniť prostredníctvom Audi drive select s pomocou tlačidla režimu RS na volante. Na želanie je možné maximálnu rýchlosť zvýšiť z 250 km/h na 280 km/h alebo na 305 km/h.



Obsah

Základný model

11 Audi RS Q8

Technológie

33 Technologický balík
34 Zrkadlá
35 Príslušenstvo kolies
36 Osvetlenie
37 Uzamykacie systémy
38 Komfort sedenia
39 Klimatizácia
40 Odkladacie priestory
41 Infotainment
43 Komunikácia
44 Asistenčné systémy
46 Podvozok a brzdy
47 Technika a bezpečnosť

Exteriér

13 Lakovanie
14 Strešné systémy
15 Optické pakety
16 Vonkajšie spätné zrkadlá
17 Disky kolies
18 Brzdové systémy
19 Svetlá
20 Zasklenie
21 Výfukový systém
22 Ostatná exteriérová výbava

Audi connect

50 Predĺžená záruka a servis
52 Audi connect
54 Technické dáta a rozmery

Interiér

24 Dizajnové pakety
25 Čalúnenie sedadiel a interiéru
27 Obklady interiéru
28 Volant a ovládacie prvky
29 Osvetlenie interiéru
30 Ostatná interiérová výbava



Základný model

Audi RS Q8

Modelový rok 2023

Motor		Valce Objem motora v cm ³	Výkon maximálny v kW (PS)	Krútiaci moment maximálny v Nm	Spotreba kombinovaná v l/100km	Emisie CO ₂ kombinované v g/km	Trieda účinnosti Emisná trieda	EUR vrát 20% DPH EUR bez DPH
TFSI quattro	tiptronic 8stupňový	8 3.996	441 (600)	800	13-13,9 (WLTP)	300-315 (WLTP)	F	132.770,- 110.641,67

Dôležité upozornenie:

Importér si vyhradzuje právo zmeny cien a uvedených informácií bez predošlého upozornenia.

O aktuálnej dostupnosti modelov a výbav sa informujte u Vášho Audi partnera.

Všetky uvedené ceny sú v mene EUR (€), sú odporúčané pre klienta a majú len informatívny a nezáväzný charakter.

Všetky systémy vozidla pracujú v rámci svojich možností a slúžia na podporu vodiča. Zodpovednosť za priebeh jazdy zostáva stále na vodičovi.

Pred uzavretím zmluvy so zákazníkom prosíme konzultovať objednávku s dispo-oddelením.

Exteriér



Farba laku

EUR vrát.
20 % DPH
EUR bez
DPH

Audi RS Q8

Sériové lakovanie



► Šedá Nardo
(T3)

○

Metalické lakovanie



► Biela Gletcher
(2Y)

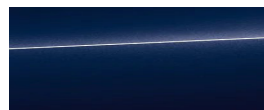

► Modrá Navarra
(2D)



► Oranžová Dragon
(Y4)

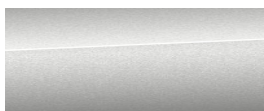

► Strieborná Satellite
(F0)



► Čierna Mythos
(0E)

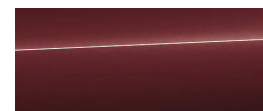

► Červená Matador
(T7)

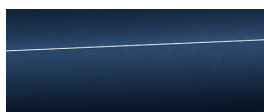

► Modrá Waitomo
(D6)

1.182,-
985,00

●

Kryštálový efekt lakovania

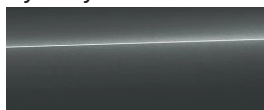

► Šedá Daytona
(6Y)

1.182,-
985,00

●

Lakovanie Audi exclusive (Q0)





4.948,-
4.123,33

●

Strešné systémy

		Objednávaci kód	EUR vrát. 20% DPH EUR bez DPH	Audi RS Q8
Panoramatické sklenené strešné okno	2-dielne, predný element elektricky nastaviteľný, s možnosťou komfortnej manipulácie prostredníctvom diaľkového ovládania, elektricky nastaviteľná roleta; integrovaná protihluková zábrana prúdiaceho vzduchu.	3FU	1.744,- 1.453,33	●
				
Bez strešných nosičov				○
Strešné nosiče z eloxovaného hliníka	Súčasťou výbavy je aj priečny nosič.	3S1	450,- 375,00	●
Strešné nosiče čierne	Súčasťou výbavy je aj priečny nosič.	3S2	450,- 375,00	●

Optické pakety





		Objednávací kód	EUR vrát. 20% DPH EUR bez DPH	Audi RS Q8
<p>Paket matnej hliníkovej optiky</p> <p>Vzduchová mriežka vpredu v lesklej čiernej farbe; predný spojler v matnom hliníkovom vzhľade; singleframe maska v Manhattanská šedá; robustný vonkajší lem prednej masky Singleframe vo farbe sivá matná manhattan; mriežka chladiča čierna s rovnými horizontálnymi a vertikálnymi lamelami - vertikálne lamely s hliníkovými aplikáciami; vnútorný lem prednej masky hliníkový; veľkoplošné bočné vzduchové mriežky v čiernom lesklom vyhotovení v štruktúre medového plástu; predný spojler v hliníkovom matnom vzhľade; difúzor v čiernej lesklej farbe v štruktúre medového plástu; ozdobná lišta vzadu lemujúca difúzor v hliníkovom matnom vzhľade; hrana batožinového priestoru medzi zadnými svetlami v čiernom lesklom vyhotovení; znaky Audi a nápisy v chrómovom vyhotovení.</p>				○
<p>Paket karbónovej/čiernej optiky</p>  <p>Balík obsahuje kombináciu exteriérových prvkov vo vyhotovení Carbon a čiernej lesklej farbe - lem prednej masky Singleframe, predný spojler, ozdobná lišta lemujúca difúzor vzadu a hrana batožinového priestoru medzi zadnými svetlami vo vyhotovení Carbon; lišty na oknách, veľkoplošné bočné vzduchové mriežky, mriežka chladiča a difúzor v čiernom lesklom vyhotovení; štruktúra mriežky chladiča, veľkoplošných bočných vzduchových mriežok a difúzora v tvare medového plástu; nápisy a znaky Audi v chrómovom vyhotovení.</p> <p>Upozornenie: iba v kombinácii s 3S2; doporučujeme objednávať s 4ZP.</p>	PQA	5.343,- 4.452,50	●	
<p>Paket čiernej optiky plus a logá v čiernej lesklej farbe</p> <p>Balík obsahuje exteriérové prvky v čiernej farbe - predná maska, ozdobné lišty na nárazníkoch vpredu a vzadu a ozdobné lišty okolo okien v čiernom vyhotovení; (výsledný vzhľad závisí od zvoleného modelu a ostatnej výbavy; napr. v kombinácii s FY2 bude čierna maska nahradená platinovo-sivou; nie s 3S1; odporúčame objednávať s 3S2; znak Audi kruhy vpredu a vzadu a nápisy na veku batožinového priestoru sú v čiernom lesklom vyhotovení .</p> <p>Upozornenie: iba v kombinácii s 3S2; iba s PA6/PQA.</p>	4ZP	1.969,- 1.640,83	●	
<p>Paket čiernej optiky</p>  <p>Balík obsahuje exteriérové prvky v čiernej lesklej farbe - lišty na oknách, veľkoplošné bočné vzduchové mriežky, predný spojler, lem prednej masky Singleframe, difúzor vrátane ozdobnej lišty vzadu a hrana batožinového priestoru medzi zadnými svetlami v čiernom lesklom vyhotovení; štruktúra mriežky chladiča, veľkoplošných bočných vzduchových mriežok a difúzora v tvare medového plástu; nápisy a znaky Audi v chrómovom vyhotovení.</p> <p>Upozornenie: iba v kombinácii s 3S2; doporučujeme objednávať s 4ZP.</p>	PA6	1.632,- 1.360,00	●	

● = Príplatková výbava ○ = Sériová výbava - = nemožnosť objednať.

Vonkajšie spätné zrkadlá

	Objednávaci kód	EUR vrát. 20% DPH EUR bez DPH	Audi RS Q8
Kryty vonkajších spätných zrkadiel v hliníkovom vyhotovení			○
Kryty vonkajších spätných zrkadiel lakované v čiernej farbe (len s PA6)	6FJ	119,- 99,17	●
Kryty vonkajších spätných zrkadiel lakované vo farbe vozidla	6FA	119,- 99,17	●
Kryty vonkajších spätných zrkadiel vo vyhotovení Carbon (len s PQA)	6FQ	664,- 553,33	●

Disky kolies

		Objednávaci kód	EUR vrát. 20% DPH EUR bez DPH	Audi RS Q8
	Disky z ľahkých zliatin 10Jx22, 10-lúčové, Stern-dizajn pneu 295/40 R22			○
	Disky z ľahkých zliatin 10,5J x 23, 5-Y-lúčov, Rotor-dizajn pneu 295/35 R23	52Q	2.249,- 1.874,17	●
	Disky z ľahkých zliatin 10,5J x 23, 5-Y-lúčov, Rotor-dizajn, čierne pneu 295/35 R23	C2X	2.474,- 2.061,67	●
	Disky z ľahkých zliatin 10,5J x 23, 5-Y-lúčov, Rotor-dizajn, antracitovočierne, sústružené pneu 295/35 R23	52S	2.587,- 2.155,83	●
	Disky z ľahkých zliatin 10,5J x 23, 5-Y-lúčov, Rotor-dizajn, titánovosivé, matné, sústružené pneu 295/35 R23	52R	2.587,- 2.155,83	●

● = Príplatková výbava ○ = Sériova výbava - = nemožnosť objednať.

Brzdové systémy

		Objednávaci kód	EUR vrát. 20% DPH EUR bez DPH	Audi RS Q8
RS vysokovýkonný brzdový systém (čierny)	Brzdové kotúče (oceľové) vpredu a vzadu chladené a perforované, strmene lakované v čiernej farbe s nápisom RS.			○
RS vysokovýkonný brzdový systém 20" (červený)	Brzdové kotúče (oceľové) vpredu a vzadu chladené a perforované, strmene lakované v červenej farbe s nápisom RS.	PC7	562,- 468,33	●
RS vysokovýkonné keramické brzdy 21" (šedé)	Brzdové kotúče keramické vystužené uhlíkovými vláknami vpredu a vzadu chladené a perforované, strmene lakované v antracitovosivej farbe s nápisom "Audi ceramic".	PC6	9.559,- 7.965,83	●
RS vysokovýkonné keramické brzdy 21" (modré)	Brzdové kotúče keramické vystužené uhlíkovými vláknami vpredu a vzadu chladené a perforované, strmene lakované v modrej farbe s nápisom "Audi ceramic".	PC8	10.122,- 8.435,00	●
RS vysokovýkonné keramické brzdy 21" (červené)	Brzdové kotúče keramické vystužené uhlíkovými vláknami vpredu a vzadu chladené a perforované, strmene lakované v červenej farbe s nápisom "Audi ceramic".	PC9	10.122,- 8.435,00	●

Svetlá

		Objednávací kód	EUR vrát. 20 % DPH EUR bez DPH	Audi RS Q8
LED svetlomety vpredu	<p>LED svetlomety obsahujú nasledovné funkcie:</p> <ul style="list-style-type: none"> ▶ Denné svietenie ▶ Stretávacie svetlá ▶ Diaľkové svetlá ▶ Obrysové svetlá ▶ Svetlá do každého počasia 			○
LED zadné svetlá s dynamickými smerovkami	Zadné svetlá s technológiou LED okrem svojich funkcií zaujmú špecifickým výrazným dynamickým pírbehom smerového svetla.			○
HD Matrix LED svetlomety	<p>dynamickými smerovkami a zadné LED svetlá s dynamickými smerovkami a svetelnou animáciou.</p> <p>HD Matrix LED svetlomety majú nasledovné funkcie:</p> <ul style="list-style-type: none"> ▶ Denné svietenie ▶ Stretávacie svetlá ▶ Diaľkové svetlá ▶ Dynamické smerové svetlá ▶ Svetlá pre zatáčanie ▶ Svetlá do každého počasia ▶ Svetlá pre manévrovanie ▶ Diaľničné svetlá ▶ Automatické, dynamické nastavenie rozsahu svetlomietov 	PXC	1.609,- 1.340,83	●



Zasklenie

Objednávaci kód

EUR vrát.
20 % DPH
EUR bez
DPH

Audi RS Q8

Termoizolačné sklo vpredu a bočné sklá				○
Zadné okno a bočné zadné okná z číreho skla				○
Čelné sklo akustické a klimakomfortné	S UV filtrom. Upozornenie: iba v kombinácii s 9ZE.	4GL	360,- 300,00	●
Čelné sklo vyhrievané (bezdrôtové)	Akustické a klimakomfortné. Upozornenie: iba v kombinácii s 9ZE.	4GR	664,- 553,33	●
Akustické dvojité zasklenie bočných okien	Zníženie vonkajšieho hluku.	VW0	562,- 468,33	●
Stmavené sklá od "B" stĺpika		QL5	507,- 422,50	●



Výfukový systém

		Objednávací kód	EUR vrát. 20 % DPH EUR bez DPH	Audi RS Q8
Výfuková sústava	Dvojdielna s chrómovými koncovkami v oválnom tvare.			<input type="radio"/>
RS - športová výfuková sústava	Dvojdielna s čiernymi lesklými a oválnymi koncovkami; vrátane pôsobivého zvukového efektu.	0P6	1.574,- 1.311,67	<input checked="" type="radio"/>

● = Príplatková výbava ○ = Sériova výbava - = nemožnosť objednať.

Ostatná exteriérová výbava

		Objednávací kód	EUR vrát. 20% DPH EUR bez DPH	Audi RS Q8
Kontrastné časti karosérie	Spodná časť nárazníkov, spodné časti blatníkov a spodné lišty dverí vo farbe sivá matná manhattan.			<input type="radio"/>
Celolakovaná karoséria (bez kontrastných prvkov)		VJ3	619,- 515,83	<input checked="" type="radio"/>
Ťažné zariadenie elektricky sklopné		1D3	1.226,- 1.021,67	<input checked="" type="radio"/>
Ťažné zariadenie elektricky sklopné	Vrátane asistenčného systému proti kolízii príviesného vozidla.	1D9	1.563,- 1.302,50	<input checked="" type="radio"/>
Označenie modelu	Logo "RS Q8" na mriežke chladiča a na dverách batožinového priestoru.			<input type="radio"/>
Bez označenia modelu a technológie	Bez loga "RS Q8" na mriežke chladiča a na dverách batožinového priestoru.	2Z0	bez príplatku	<input checked="" type="radio"/>
RS strešný spojler lakovaný vo farbe vozidla				<input type="radio"/>

Interiér



Designové pakety

		Objednávací kód	EUR vrát. 20% DPH EUR bez DPH	Audi RS Q8
RS - desingpaket rot (červený) <ul style="list-style-type: none"> ▶ hlava radiacej páky v čiernom poťahu Dinamica ▶ volant v čiernom poťahu Alcantara s kontrastným stehom vo farbe červená express ▶ manžeta radiacej páky v čiernej koži Feinnappa s kontrastným stehom vo farbe červená express ▶ palubná doska a parapety dverí v čiernej koži Feinnappa ▶ opierky rúk vo dverách v čiernej koži Feinnappa s kontrastným stehom vo farbe červená express ▶ bočné strany stredovej konzoly v čiernom poťahu Dinamica s kontrastným stehom vo farbe červená express ▶ bezpečnostné pásy čierne s červeným okrajom (okrem stredného sedadla vzadu, kde je pás štandardný čierny) ▶ koberčeky vpredu čierne s kontrastným stehom vo farbe červená express a nápisom RS <p>Upozornenie: objednatel'né iba v kombinácii s PEH.</p>	PEF	2.137,- 1.780,83	●	
RS - desingpaket grau (sivý) <ul style="list-style-type: none"> ▶ hlava radiacej páky v čiernom poťahu Dinamica ▶ volant v čiernom poťahu Alcantara s kontrastným stehom v sivej farbe ▶ manžeta radiacej páky v čiernej koži Feinnappa s kontrastným stehom v sivej farbe ▶ palubná doska a parapety dverí v čiernej koži Feinnappa ▶ opierky rúk vo dverách v čiernej koži Feinnappa s kontrastným stehom v sivej farbe ▶ bočné strany stredovej konzoly v čiernom poťahu Dinamica s kontrastným stehom v sivej farbe ▶ bezpečnostné pásy čierne so sivým okrajom (okrem stredného sedadla vzadu, kde je pás štandardný čierny) ▶ koberčeky vpredu čierne s kontrastným stehom v sivej farbe a nápisom RS <p>Upozornenie: objednatel'né iba v kombinácii s PEH.</p>	PEG	2.137,- 1.780,83	●	
Designpaket diamantsilber/ozeanblau Audi exclusive  <ul style="list-style-type: none"> ▶ balík interiérových prvkov v kombinácii farieb strieborná diamantová/modrá oceán - obsahuje: <ul style="list-style-type: none"> ▶ poťahy sedadiel v koži Valcona vo farbe diamantovostrieborná s kontrastným stehom vo farbe modrá oceán ▶ stredová opierka rúk vpredu v diamantovostriebornej farbe s kontrastným stehom vo farbe modrá oceán ▶ obklad dverí v čiernom poťahu Dinamica ▶ opierky rúk vo dverách a stredová opierka vpredu v koži vo farbe diamantovostrieborná s kontrastným stehom vo farbe modrá oceán ▶ veniec volantu v čiernej koži s kontrastným stehom vo farbe modrá oceán ▶ hlava radiacej páky v čiernej koži ▶ manžeta radiacej páky v čiernej koži s kontrastným stehom vo farbe modrá oceán ▶ plastové prvky interiéru farebne prispôsobené zvolenej farbe interiéru (čierne) ▶ bezpečnostné pásy vo farbe modrá oceán ▶ koberčeky čierne so sivým okrajom a lemom/stehom vo farbe modrá oceán <p>Upozornenie: objednatel'né iba v kombinácii s PEH.</p>	YVT	12.336,- 10.280,00	●	

● = Príplatková výbava ○ = Sériova výbava - = nemožnosť objednať.

Čalúnenie sedadiel a interiéru

Objednávaci kód

EUR vrát.
20 % DPH
EUR bez
DPH

Audi RS Q8

Športové sedadlá vpredu v poťahu Dinamica/koža



Elektricky nastaviteľné, pre vodiča s pamäťou; s elektrickými bedernými opierkami.

Športové sedadlá zahrňujú:

- ▶ Logo RS na predných sedadlách
- ▶ Stredová časť predných sedadiel a zadných vonkajších sedadiel v čiernom poťahu Dinamica s prešívaním špecifickým pre RS
- ▶ Elektrické nastavenie výšky sedadla, pozdĺžnej polohy sedadla, uhlu sedáku a operadla
- ▶ Manuálne nastavenie stehennej opierky
- ▶ Elektricky nastaviteľnú bedernú opierku
- ▶ Vyhrievanie sedadiel vpredu
- ▶ Za príplatok: Vyhrievanie sedadiel vpredu a vzadu

RS športové sedadlá plus vpredu v perforovanej koži Valcona so štepovaním v tvare medového plástu

RS športové sedadlá plus navyše k sériovým sedadlám zahrňujú:

- ▶ Integrovanú opierku hlavy
- ▶ Elektrické nastavenie stehennej opierky
- ▶ Poťah v koži Valcona s kosoštvorcovým prešívaním a funkciou odvetrávania

Vyšívany nápis RS na operadlách predných sedadiel Audi exclusive

Farba stehu na želanie v zmysle vzorkovníka Audi exclusive.

Klimatizované sedadlá vpredu

Aktívna ventilácia sedadla a operadla vodiča a spolujazdca zaisťuje príjemnú klímu sedenia ventilovaním sedadiel aj pri vysokých vonkajších teplotách. Možno nastaviť v 3 úrovniach na spodnom displeji MMI. Pri ventilácii sedadiel je koža vetraných predných sedadiel a nevetraných vonkajších zadných sedadiel perforovaná.

Upozornenie: iba v kombinácii s PS8/PEH a N0K.

PEH

3.768,-
3.140,00

●

YTY

394,-
328,33

●

4D3



bez príplatku

●

		Objednávaci kód	EUR vrát. 20% DPH EUR bez DPH	Audi RS Q8
Klimatizované a masážne sedadlá vpredu	<p>Sedadlá obsahujú:</p> <ul style="list-style-type: none"> ▶ 3 stupne intenzity klimatizácie ▶ 7 masážnych programov prostredníctvom 10 pneumatických vankúšov, ▶ 3 stupne intenzity masáží <p>Masážnu funkciu je možné zapnúť alebo vypnúť pomocou tlačidla bedrovej opierky s integrovaným tlačidlom priamej masáže.</p> <p>Upozornenie: iba v kombinácii s PS8/PEH a NOK.</p>	4D8	507,- 422,50	●
Celokožený interiér	Vrchná časť palubnej dosky vrátane krytky Head-up displeja (ak je objednaný), lakťové opierky rúk vo dverách, bočné časti stredovej konzoly a parapety dverí vpredu a vzadu sú vyhotovené v koži; farba kože a stehu závisí od ostatnej zvolenej výbavy.	7HL	1.248,- 1.040,00	●
Poťahy sedadiel v koži Valcona Audi exclusive	Farebné vyhotovenie poťahov a stehu na želanie zákazníka v zmysle vzorkovníka farieb Audi exclusive - poťahy sedadiel a stredová opierka rúk vpredu v koži; vsadenia vo dverách v poťahu Dinamica; plastové časti sedadiel sú prispôbolené zvolenej farbe základného interiéru.	YZ1	4.442,- 3.701,67	●
Rozšírená kožená výbava Audi exclusive - vrchá, spodná plus parapety dverí	Vrchná časť palubnej dosky vrátane krytky Head-up displeja (ak je objednaný), opierky rúk vo dverách vrátane madiel, predná časť stredovej konzoly a parapety dverí v koži Feinnappa vo farebnom vyhotovení na želanie v zmysle vzorkovníka Audi exclusive.	YSJ	3.149,- 2.624,17	●

● = Príplatková výbava ○ = Sériova výbava - = nemožnosť objednať.

Obklady interiéru

		Objednávací kód	EUR vrát. 20% DPH EUR bez DPH	Audi RS Q8
Obklady	<p>▶ Obklad interiéru - Aluminium Race (antracitový) pre palubnú dosku, výplne dverí a stredovú konzolu</p>			○
	<p>▶ Obklad interiéru - Aluminium Spektrum pre palubnú dosku, výplne dverí a stredovú konzolu</p>	7TF	507,- 422,50	●
	<p>▶ Obklad interiéru - drevo Eiche grau (dub sivý) pre palubnú dosku, výplne dverí a stredovú konzolu</p>	7TM	675,- 562,50	●
	<p>▶ Drevený obklad interiéru - Carbon Köper matný pre palubnú dosku, výplne dverí a stredovú konzolu</p>	5MH	1.125,- 937,50	●
	<p>▶ Drevený obklad interiéru Audi exclusive dostupnosť podľa vzorkovníka Audi exclusive</p>	YTA	1.799,- 1.499,17	●

Volant a ovládacie prvky

Objednávaci kód

EUR vrát.
20% DPH
EUR bez
DPH

Audi RS Q8

RS kožený volant 3-ramenný s multifunkciou plus (12 tlačidiel), s funkciou radenia, koža perforovaná, vyhrievaný

Manuálne nastaviteľný stĺpik volantu. Volant má 12 multifukčných tlačidiel pre ovládanie. So znakom RS, tlačidlom režimu RS.



RS kožený volant 3-ramenný s multifunkciou plus (12 tlačidiel), s funkciou radenia, koža perforovaná, vyhrievaný, v spodnej časti zrezaný

Manuálne nastaviteľný stĺpik volantu. Volant má 12 multifukčných tlačidiel pre ovládanie. V kombinácii s paketmi PEF alebo PEG je veniec volantu v Alcantare.

Upozornenie: iba v kombinácii s výbavou PS8/PEH a NOK. Nieje možné objednať v kombinácii s PCC.



Bezpečnostný stĺpik volantu elektricky nastaviteľný vo dvoch smeroch

Ovládacie tlačidlá na stredovej konzole a v interiéri v čiernom sklennom vzhľade s haptickou odozvou

Vrátane rozšírených prvkov interiéru v hliníkovom vyhotovení.

Veniec volantu a hlava radiacej páky v čiernej koži Audi exclusive

Veniec volantu a hlava radiacej páky v čiernej koži Feinnappa Audi exclusive, vrátane špecifického obšitia; farebné vyhotovenie obšitia je na želanie v zmysle vzorkovníka farieb Audi exclusive.

Veniec volantu v poťahu Alcantara a hlava radiacej páky v čiernom poťahu Dinamica/koža Feinnappa Audi exclusive

Veniec volantu v poťahu Alcantara, hlava radiacej páky je vyhotovená v čiernom poťahu Dinamica/koža Feinnappa; farebné vyhotovenie obšitia je na želanie v zmysle vzorkovníka farieb Audi exclusive.

2PF

bez príplatku

●

○

○

YVU

889,-
740,83

●

YVQ

1.069,-
890,83

●

● = Príplatková výbava ○ = Sériova výbava - = nemožnosť objednať.

Osvetlenie interiéru

		Objednávaci kód	EUR vrát. 20% DPH EUR bez DPH	Audi RS Q8
Kontur/Ambiente Lichtpaket plus, viacfarebný	Balík prídavného LED osvetlenia s možnosťou nastavenia individuálneho farebného profilu - k dispozícii 6 prednastavených farebných profilov, 30 farieb - kontúrované osvetlenie dverí vpredu a vzadu, stredovej konzoly vpredu a palubnej dosky vrátane osvetleného znaku quattro; osvetlenie obkladu dverí vpredu a vzadu, odkladacích priečinkov vo dverách vpredu a stredovej konzoly vpredu; (nastavenie profilu prostredníctvom Audi drive select).			<input type="radio"/>

● = Príplatková výbava ○ = Sériova výbava - = nemožnosť objednať.

Ostatná interierová výbava

		Objednávaci kód	EUR vrát. 20% DPH EUR bez DPH	Audi RS Q8
Nástupné lišty s hliníkovým obkladom	Vpredu a vzadu, osvetlené, vpredu s nápisom RS Q8.			○
Strop vozidla v čiernom látkovom poťahu				○
Strop vozidla v striebornom látkovom poťahu		6NJ	bez príplatku	●
Strop vozidla v čiernom poťahu Dinamica	Vrátane výsuvných slnečných clôn. Upozornenie: iba v kombinácii s 9VS/8RF.	PL2	1.676,- 1.396,67	●
Strop vozidla v striebornom poťahu Dinamica	Vrátane výsuvných slnečných clôn. Upozornenie: iba v kombinácii s 9VS/8RF.	PL6	1.676,- 1.396,67	●
Bezpečnostné pásy Audi exclusive	Farebné vyhotovenie na želanie v zmysle vzorkovníka Audi exclusive. Bezpečnostný pás v strede vzadu bude dodaný v štandardnom (čiernom) vyhotovení.	YTO	1.687,- 1.405,83	●
Bezpečnostné pásy Audi exclusive čierne s farebným okrajom na želanie v zmysle vzorkovníka Audi exclusive	Modrá alaska, žltá calendula alebo zelená iguana. Bezpečnostný pás v strede vzadu bude dodaný v štandardnom (čiernom) vyhotovení.	YTQ	1.687,- 1.405,83	●
Pedále a opierka nôh na strane vodiča z ušľachtilej ocele				○
Nefajčiarska výbava	12V zásuvka vpredu a vzadu namiesto zapaľovača a popolníka.			○
Fajčiarska výbava	Zapaľovač a popolník.	9JD	68,- 56,67	●
Koberčeky vpredu a vzadu				○
Koberčeky Audi exclusive s koženým lemom	Farebné vyhotovenie na želanie v zmysle vzorkovníka farieb Audi exclusive.	YSR	483,- 402,50	●
Koberčeky Audi exclusive s vyšívaným nápisom RS	Farebné vyhotovenie lemu vrátane obšitia je na želanie v zmysle vzorkovníka farieb Audi exclusive.	YTU	776,- 646,67	●
Slnečné clony - posuvné do strany				○
Elektrické slnečné rolety na zadných bočných oknách	Mechanická slnečná roleta na zadnom skle.	3Y6	675,- 562,50	●

● = Príplatková výbava ○ = Sériová výbava - = nemožnosť objednať.



410 km Radio FM

G meter

1.15

0.93 0 -0.79

0.86

Reset values with OK

4 5 6 7 8

1 2 3

1 / min x 1000

0

km/h

P

DYNAMIC

Power

%

0

Torque

%

0

48°C

3182 km

16:54

47.2 km

+21.0°C

MIN BOOST MAX

Technologie



Technologický balík

	Objednávací kód	EUR vrát. 20 % DPH EUR bez DPH	Audi RS Q8
<p>RS-Dynamikpaket plus</p> <p>Balík obsahuje:</p> <ul style="list-style-type: none">▶ Aktívne stabilizátory <p>Elektromechanický systém so 48-voltovým elektrickým systémom; znižuje nakláňanie karosérie v zákrutách</p> <ul style="list-style-type: none">▶ quattro so športovým diferenciálom: <p>Stály pohon všetkých kolies so samosvorným stredovým diferenciálom a športovým diferenciálom na zadnej náprave</p> <ul style="list-style-type: none">▶ regulácia maximálnej rýchlosti na 305 km/h <p>Upozornenie: iba v kombinácii s keramickými brzdami PC6/PC7/PC8/PC9.</p>	PA3	5.737,- 4.780,83	●

Zrkadlá

	Objednávací kód	EUR vrát. 20% DPH EUR bez DPH	Audi RS Q8
Vnútorné spätné zrkadlo s automatickou clonou, bezrámové			<input type="radio"/>
Vonkajšie spätné zrkadlá elektricky sklápatelné s pamäťou a automatickou clonou na oboch stranách			<input type="radio"/>
Vonkajšie spätné zrkadlá elektricky sklápatelné s pamäťou a automatickou clonou na oboch stranách	6XL	225,- 187,50	<input checked="" type="radio"/>

Príslušenstvo kolies

		Objednávací kód	EUR vrát. 20% DPH EUR bez DPH	Audi RS Q8
Sada na lepenie pneumatík TMS	Kompresor 12V; maximálna povolená rýchlosť po oprave 80km/h.			<input type="radio"/>
Systém kontroly tlaku v pneumatikách	Stav tlaku jednotlivých pneumatík je možné zobrazit prostredníctvom MMI.			<input type="radio"/>
Bezpečnostné skrutky kolies	Vrátane rozpoznania uvoľnených/chýbajúcich skrutiek, zobrazenie na palubnom počítači.			<input type="radio"/>
Náradie				<input type="radio"/>

● = Príplatková výbava ○ = Sériova výbava - = nemožnosť objednať.

Osvetlenie

		Objednávací kód	EUR vrát. 20 % DPH EUR bez DPH	Audi RS Q8
Asistent diaľkových svetiel	V rámci systémových limitov automaticky detekuje svetlomety protiidúcej premávky, zadné svetlá ostatných účastníkov cestnej premávky a svetelné zdroje zo zastavaných oblastí. Diaľkové svetlá sa automaticky zapínajú alebo vypínajú v závislosti od dopravnej situácie.			<input type="radio"/>
Ostrekovače svetlometov vpredu				<input type="radio"/>

● = Príplatková výbava ○ = Sériova výbava - = nemožnosť objednať.

Uzamykacie systémy

Objednávaci kód

EUR vrát.
20 % DPH
EUR bez
DPH

Audi RS Q8

Audi connect kľúč

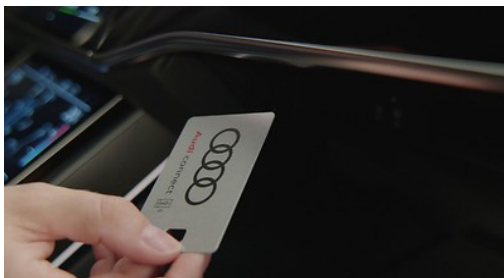

Prepojenie so smartfónom, kedy smartfón funguje ako digitálny kľúč od vozidla; umožňuje odomykanie, zamykanie aj naštartovanie vozidla; verifikácia prostredníctvom my Audi; (len s komfortným kľúčom; smartfón musí obsahovať technológiu NFC - Near Field Communication; aktuálne dostupné len pre operačný systém Android).

2F1

181,-
150,83

●

Elektrické otváranie a zatváranie batožinového priestoru

○

Komfortný kľúč vrátane senzorického otvárania batožinového priestoru

A súčasne elektrického ovládania krytu batožinového priestoru.

PG3

1.114,-
928,33

●

Centrálne zamykanie s diaľkovým ovládaním

Odomykanie a zamykanie dverí, batožinového priestoru a klapiek palivovej nádrže; vrátane bezkľúčového štartu; znak RS v hornej časti kľúča.

○

Alarm s funkciou proti odtiahnutiu

○

Servozatváranie dverí

Automatické dovretie neúplne zatvorených dverí do zámku.

GZ2

719,-
599,17

●

Diaľkové otváranie garáže

8 rôznych zariadení môže byť ovládaných prostredníctvom diaľkového ovládania vo vozidle.
Upozornenie: pre viac technických informácií prosím kontaktujte svojho Audi partnera alebo navštívte <https://homelink.com>.

VC2

282,-
235,00

●

Komfort sedenia

		Objednávaci kód	EUR vrát. 20% DPH EUR bez DPH	Audi RS Q8
Sedadlá vpredu elektricky nastaviteľné a s pamäťou	Pamäťová funkcia pre obe predné sedadlá; elektrické nastavenie výšky sedadla, polohy vpredu / vzadu, sklonu sedadla a operadla; s pamäťovou funkciou pre obe predné sedadlá: 2 pamäťové miesta pre elektricky nastaviteľné predné sedadlá a vonkajšie spätné zrkadlá, ku ktorým je možné uložiť a pristupovať pomocou pamäťových tlačidiel na paneli dverí. Navyše sa automaticky nastaví posledná poloha sedadla na uložený osobný profil.			<input type="radio"/>
Variabilné opierky hlavy vpredu	Opierky hlavy na predných sedadlách nastaviteľné v troch smeroch (výška, sklon, vzdialenosť). Upozornenie: nie v kombinácii s PEH.	5ZC	169,- 140,83	<input checked="" type="radio"/>
Opierky hlavy manuálne výškovonastaviteľné				<input type="radio"/>
Sedadlá vpredu vyhrievané s oddelenou reguláciou				<input type="radio"/>
Vyhrievané predné a dve zadné krajné sedadlá v 2.rade	S oddelenou reguláciou.	4A4	400,- 336,13	<input checked="" type="radio"/>
Komfortná stredová opierka rúk vpredu				<input type="radio"/>
Elektricky nastaviteľné (v 4-smeroch) bederné opierky vpredu				<input type="radio"/>
Zadné sedadlá plus	Zadné sedadlá delené a sklápateľné v pomere 40:20:40 so stredovou opierkou; v pomere 60:40 je možné posúvať zadné sedadlá o 100mm dopredu a späť.			<input type="radio"/>

● = Príplatková výbava ○ = Sériová výbava - = nemožnosť objednať.

Klimatizácia

		Objednávaci kód	EUR vrát. 20% DPH EUR bez DPH	Audi RS Q8
Komfortná automatická klimatizácia 4-zónová	Teplota môže byť nastavená samostatne pre stranu vodiča, spolujazdca a pre zadnú časť vozidla. Klimatizácia v zadnom priestore cez vetracie otvory v stre-dovej konzole.			<input type="radio"/>
Air Quality Paket	Balík obsahuje ionizátor, ktorý redukuje škodlivé častice v ovzduší, zlepšuje jeho kvalitu a osviežovač vzduchu (2 vône - letná a zimná; 4 možnosti nastavenia intenzity, bez usadzovania vonných molekúl na interiéri alebo ošatení).			<input type="radio"/>
Nezávislé kúrenie s diaľkovým ovládaním	Prídavné kúrenie zahrieva interiér a odstraňuje námrazu z okien bez naštartovania motora. Je možné zvoliť 2 režimy vykurovania: „Rozmrazovanie“ (režim odmrazovania), „Zahriatie“ (režim zahrievania na dodatočné predhriatie interiéru). V spojení so zariadením Audi connect Emergency & Service s Audi connect Remote & Control je možné prídavné kúrenie pohodlne zapnúť cez smartphone.	PK6	1.766,- 1.471,67	<input checked="" type="radio"/>

Odkladacie priestory

	Objednávaci kód	EUR vrát. 20% DPH EUR bez DPH	Audi RS Q8
Nakladacia hrana batožinového priestoru z ušľachtilej ocele			<input type="radio"/>
Deliaca sieť (medzi batožinovým priestorom a kabínou)			<input type="radio"/>
Fixačná sada v batožinovom priestore	3GN	315,- 262,50	<input checked="" type="radio"/>
Obojstranná podložka v batožinovom priestore velúr/guma	6SJ	119,- 99,17	<input checked="" type="radio"/>
Kryt batožinového priestoru manuálne nastaviteľný			<input type="radio"/>
Kryt batožinového priestoru - elektricky ovládateľný	PKC	293,- 244,17	<input checked="" type="radio"/>
Koberiec na podlahe batožinového priestoru			<input type="radio"/>

Infotainment

		Objednávací kód	EUR vrát. 20% DPH EUR bez DPH	Audi RS Q8
MMI navigácia plus s MMI touch	S online aktualizáciou dát prostredníctvom myAudi, 3D zobrazenie máp; kapacita až 10 navigačných medzicieľov, asistent prediktívnej účinnosti využíva údaje o trase z navigačného systému a spolu s voliteľným adaptívnym tempomatom je schopný účinne a prediktívne aktivovať alebo deaktivovať voľnobeh s aktívnym tempomatom v závislosti od situácie; podrobné informácie o trase: náhľad mapy, výber alternatívnych trás, body záujmu, odporúčania jazdných pruhov, výjazdy z diaľnice, podrobné mapy križovatiek a mnoho ďalších. Obsahuje celé portfólio Audi connect Navigation & Infotainment.			○
Audi virtual cockpit	Inovatívny, plne digitálny 12,3-palcový prístrojový panel v dizajne špecifickom pre RS a v rozlíšení Full HD. Zobrazenie príslušných informácií podľa potrieb vodiča: rýchlosť / otáčky motora, zobrazenie mapy, služby Audi connect, informácie o rádiu / médiách atď. Tlačidlo VIEW na multifunkčnom volante vám umožňuje prepínať medzi 2 rôznymi veľkosťami zobrazenia na displeji. Na výber sú 2 displeje: RS Sport-Design s 2 okrúhlymi prístrojmi alebo RS Performance-Design s novo navrhnutým centrálnym indikátorom rýchlosti a radenia; je možné aktivovať automatické prepínanie medzi usporiadaním Audi virtual cockpit RS Sport a RS Performance pre Režim RS1 / RS2.			○
Audi virtual cockpit 12,3" s RS špecifickým dizajnom a rozšíreným zobrazením RS-runway		7J3	169,- 140,83	●
Head-up Display	Zobrazovanie informácií zo systémov na čelnom skle (asistenčné systémy, navigácia, rýchlosť a ďalšie systémy).	KS1	1.563,- 1.302,50	●
Audi music interface vpredu	2 x USB rozhranie s dátovou a dobíjacou funkciou.			○
USB rozhranie na dobíjanie pre pasažierov vzadu	2 x USB C rozhranie s dobíjacou funkciou.	UE8	174,- 145,00	●
Audi smartphone interface	Umožňuje prepojenie smartfónu s vozidlom a komfortné zobrazenie obsahu prostredníctvom USB pripojenia na MMI-displeji; ovládanie je možné cez MMI prípadne hlasom prostredníctvom smartfónu; prepojenie s Apple iPhone (minimálne iOS9) môže byť bezdrôtové.			○
DVD prehrávač	Zabudovaný v príručnej skrinke. Podporuje MP3, WMA a AAC.	7D5	169,- 140,83	●
Bang & Olufsen Premium s 3D zvukovou reprodukciou	17 reproduktorov, 16-kanálový zosilňovač, výkon 730 Watt.			○

● = Príplatková výbava ○ = Sériová výbava – = nemožnosť objednať.

		Objednávací kód	EUR vrát. 20% DPH EUR bez DPH	Audi RS Q8
Bang & Olufsen Advanced s 3D zvukovou reprodukcíou 	<p>Exkluzívny zvukový systém - priestorová reprodukcia zvuku prostredníctvom 23 reproduktorov vrátane 3D zvukovej reprodukcie, každý s vlastným samostatným výkonom zosilňovačom, exkluzívnymi hliníkovými krytmi a vysokokvalitnými neodymovými magnetmi. Stredový reproduktor a 2 automaticky výsuvné akustické šošovky na prístrojovej doske zabezpečujú maximálny zvukový zážitok na každom sedadle. Reprodukcia priestorového zvuku je generovaná širokopásmovými reproduktormi umiestnenými v stĺpiku A a strope vozidla vzadu, prostredníctvom novej technológie Fraunhofer Symphoria 2.0 3D. Súčasťou je 23-kanálový BeoCore zosilňovač s vysokoúčinnými koncovými stupňami ICE-Power. Celkový výkon zariadenia je 1920 Watt. Systém zabezpečuje dynamickú kompenzáciu hluku pri jazde a umožňuje nastavenie hlasitosti v závislosti na rýchlosti jazdy.</p>	8RF	5.961,- 4.967,50	●
Rádiový tuner digitálny				○
Rádiový tuner a digitálny TV tuner	(DVB-T2) vrátane CI+modulu na vloženie externej karty pre príjem platených TV programov, karta nie je súčasťou (príjem závislý od lokálnej digitálnej siete).	Q0B	1.519,- 1.265,83	●

Komunikácia

		Objednávací kód	EUR vrát. 20% DPH EUR bez DPH	Audi RS Q8
Bluetooth rozhranie				○
Audi phone box s bezdrôtovým dobíjaním	Prostredníctvom Bluetooth je možné s vozidlom spárovať až 2 smartfóny súčasne. Smartfón je možné umiestniť do univerzálnej prepážky pre smartfóny (170 mm × 87 mm) v prednej časti vozidla. Phone box zlepšuje príjem a kvalitu hovorov, ako aj mierne znižuje žiarenie mobilných telefónov v interiéri vozidla. Smartfón je navyše možné nabíjať pomocou bezdrôtového nabíjania so štandardom Qi alebo prostredníctvom USB vstupu.	9ZE	562,- 468,33	●
Audi connect Navigácia & Infotainment¹	Prepojenie vozidla s internetom prostredníctvom zabudovanej SIM-karty vo vozidle. Umožňuje využívanie nasledovných služieb (náklady na dátové pripojenie sú zahrnuté v cene služieb) – vyhľadávanie bodov záujmu (POI - Point of Interest), dopravné informácie, cestovanie, parkovanie, správy, obmedzenia, kalendár, počasie, ceny pohonných hmôt, prediktívne navádzanie k cieľu, prístup na myAudi, prístup k SMS, e-mailom a dostupným sociálnym sieťam napr. Twitter atď. Využívanie služieb ako streamovanie online médií, hotspot WLAN, online rádio. Informácie o tarifách a rezerváciách nájdete na www.my.audi.com alebo www.audi.de/connect . Viac informácií nájdete na https://www.audi.sk/inovacie/audi-connect/baliky-a-funkcie .			○
Audi connect Safety & Service a Audi connect Remote & Control²	Možnosť ovládania vybraných funkcií pomocou aplikácie myAudi v mobilnom telefóne. Prostredníctvom služieb Safety & Service je možné spustiť tiesňové volanie, online volanie v prípade poruchy vozidla či online komunikácia vozidla so servisom. Služby Remote & Control umožňujú diaľkové zamknutie/odmoknutie vozidla, sledovanie statusu vozidla, vyhľadanie parkovacej pozície vozidla, vzdialené nastavenie nabíjania (pre vozidlá BEV a PHEV), ovládanie nezávislej klimatizácie. Podmienkou funkčnosti je verifikovaný účet na my.audi.com .			○

● = Príplatková výbava ○ = Sériová výbava – = nemožnosť objednať.

Asistenčné systémy

		Objednávaci kód	EUR vrát. 20% DPH EUR bez DPH	Audi RS Q8
Systém monitorovania jazdného pruhu (lane assist)	Aktívny od 60 do 250km/h. Pomáha v medziach systému vyhnúť sa neúmyselnému opusteniu jazdného pruhu.			○
Asistent jazdy s funkciou núdzového asistenta	Spolupracuje so sériovo dodávaným systémom monitorovania opustenia jazdného pruhu. V prípade neaktivity vodiča, aktivuje optické, akustické i haptické upozorňovacie prostriedky. Ak ani potom nedôjde k reakcii vodiča, systém vozidlo zastaví, zabezpečí rozsvietenie varovných signálov a v prípade dostupnosti potrebných prostriedkov (podporovaná sieť operátora, a pod.) môže vyslať aj automatické tiesňové volanie.	6I5	225,- 187,50	●
Audi pre sense basic	V prípade hroziacej kolízie aktivuje dotiahnutie bezpečnostných pásov, zatvorenie všetkých okien a rozsvietenie výstražných smeroviek.			○
Tempomat s obmedzovačom rýchlosti				○
Asistent nočného videnia	Za pomoci termovíznej kamery monitoruje pohyb chodcov/zvierat a informáciu prenáša prostredníctvom palubného počítača (žltý symbol), v prípade hroziacej kolízie sa ozve zvukový signál a symbol sa rozsvieti červene. V kombinácii s HD Matrix LED svetlometmi je označená osoba tiež trikrát rýchlo za sebou osvetlená svetlometom.	9R1	2.362,- 1.968,33	●
Audi pre sense front	Optické, akustické aj haptické varovanie pred kolíziou, spomalenie vozidla, optimalizácia polohy sedadla, spustenie procesu zatvárania okien a panoramatická sklenená strecha (ak je k dispozícii).			○
Kamera vzadu	Umožňuje monitorovanie priestoru za vozidlom, zobrazenie na displeji MMI.	KA2	507,- 422,50	●
Asistenčný paket 1	Asistent jazdy s funkciou núdzového asistenta a ukazovateľ rýchlostných obmedzení (QR9).	PCB	450,- 375,00	●
Asistenčný paket 2	Obsahuje Audi pre sense rear a Audi side assist vrátane upozornenia pri vystupovaní a monitorovania dopravnej situácie za vozidlom (7Y1).	PCH	675,- 562,50	●
Asistenčný paket Stadt (City)	Sústava systémov zabezpečujúcich vyššiu bezpečnosť pasažierov obsahuje: Asistent rozpoznania križovatky (JX1); Audi pre sense rear (vzadu) a Audi side assist vrátane upozornenia pri vystupovaní a monitorovania dopravnej situácie za vozidlom (7Y1); upozornenie na prekážku za vozidlom pri cúvaní (do 10km/h).	PCM	1.237,- 1.030,83	●
Asistenčný paket Tour	Obsahuje: Adaptívny asistent rýchlosti (8T5), Adaptívny asistent jazdy s núdzovým asistentom (6I6) a Ukazovateľ dopravných obmedzení (QR9). Asistenčný systém využíva permanentné monitorovanie vozidla prostredníctvom senzorov a prednej kamery. Adaptívny asistent rýchlosti dokáže podľa vyhodnotených okolností zrýchliť, brzdiť, udržiavať rýchlosť aj udržiavať vzdialenosť. Systém je funkčný pri rýchlosti od 0km/h do 250km/h. Súčasťou systému je obmedzovač rýchlosti (od 30km/h), asistent efektívnej jazdy, asistent pri predchádzaní (od 30-150km/h) aj asistent pri odbočovaní. Adaptívny asistent jazdy spolupracuje so sériovo dodávaným systémom monitorovania opustenia jazdného pruhu, pričom udržiava vozidlo v strede jazdného pruhu. Núdzový asistent v prípade zaznamenananej neaktivity vodiča, aktivuje optické, akustické i haptické upozorňovacie prostriedky. Ak následne nedôjde k reakcii vodiča, systém vozidlo zastaví, zabezpečí rozsvietenie varovných signálov a v prípade dostupnosti potrebných prostriedkov (podporovaná sieť operátora, a pod.) môže vyslať aj automatické tiesňové volanie.	PCC	1.800,- 1.500,00	●

● = Príplatková výbava ○ = Sériova výbava – = nemožnosť objednať.

		Objednávací kód	EUR vrát. 20% DPH EUR bez DPH	Audi RS Q8
Ukazovateľ dopravných obmedzení	Kamerové rozpoznávanie dopravných značiek podporuje vodiča zobrazovaním dopravných značiek rozpoznávaných v rámci systémových limitov, ako sú obmedzenia rýchlosti, na združenom prístroji.	QR9	562,- 468,33	●
Asistent rozbehu pri stúpaní				○
Parkovací systém Plus	Akustický a optický parkovací systém vpredu a vzadu.			○
Parkasistent	Aktívny akustický a optický parkovací systém vpredu a vzadu s funkciou automatického zaparkovania.	7X5	439,- 365,83	●
Adaptive cruise control	Asistenčný systém využíva permanentné monitorovanie vozidla. Dokáže podľa vyhodnotených okolností zrýchliť, brzdiť, udržiavať rýchlosť aj udržiavať vzdialenosť. Systém je funkčný pri rýchlosti od 0km/h do 250km/h. Súčasťou systému je obmedzovač rýchlosti, asistent efektívnej jazdy, asistent pri predchádzaní aj asistent pri odbočovaní.	8T5	1.338,- 1.115,00	●
Asistenčný paket Parken s parkovacím asistentom plus a možnosťou diaľkového ovládania	Balík obsahuje nasledovné prvky pre bezpečné zaparkovanie vozidla: aktívny akustický a optický parkovací systém vpredu a vzadu s funkciou automatického zaparkovania (7X5), kamerový systém celého okolia vozidla (KA6) a parkovací asistent plus (P-tlačidlo na stredovej konzole) vrátane možnosti diaľkového ovládania (FT1; vodič je povinný neustále monitorovať proces parkovania).	PCF	1.830,- 1.525,00	●

Podvozok a brzdy

		Objednávaci kód	EUR vrát. 20% DPH EUR bez DPH	Audi RS Q8
Fahrwerkspaket advanced	Obsahuje aktívny stabilizačný systém pri náklone pri zatáčaní a quattro so športovým diferenciálom.	PHZ	5.587,- 4.545,83	●
Riadenie všetkých štyroch kolies	Systém zvyšuje jazdnú dynamiku a jazdný komfort prostredníctvom riadenia zadnej nápravy.			○
Audi drive select	Umožňuje vodičovi nastaviť charakteristiku vozidla výberom z nasledujúcich jazdných režimov: <ul style="list-style-type: none"> ▶ Auto. ▶ Comfort. ▶ Dynamic. ▶ Efficiency. ▶ Allroad ▶ Offroad ▶ RS1. ▶ RS2. 			○
Elektromechanické servoriadenie				○
Adaptive air suspension sport	Ovládanie úrovne s veľkým rozsahom nastavenia celkom 90 mm <ul style="list-style-type: none"> ▶ +50 mm pri „lift“ ▶ +15 mm v „allroad“ / „offroad“ ▶ +/- 0 mm v režime „auto“ / „comfort“ ▶ -40 mm v „dynamic“ 			○
Elektromechanická parkovacia brzda				○

● = Príplatková výbava ○ = Sériová výbava - = nemožnosť objednať.

Technika a bezpečnosť

		Objednávací kód	EUR vrát. 20% DPH EUR bez DPH	Audi RS Q8
Pre sense Fond paket	Sústava bezpečnostných prvkov pre pasažierov vzadu - bočné airbagy, reverzibilné pásy.	4X9	732,- 610,00	●
Zvýšený objem palivovej nádrže na 85 l				○
Filter pevných častíc				○
Detekcia obsadenosti sedadla				○
Ukotvenie detskej sedačky ISO Fix vpredu	Vrátane deaktivátora airbagu spolujazdca a vzadu na krajných sedadlách vrátane dodatočného ukotvenia Top Tether.			○
Airbagy	Pre vodiča a spolujazdca.			○
Hlavové opierky na všetkých sedadlách				○
Bočné airbagy vzadu	Pre krajné sedadlá v 2. rade sedadiel.	4X4	450,- 375,00	●
Adaptívne stierače čelného skla s integrovanými ostrekovacími dýzami		9PF	439,- 365,83	●
				
Mild-Hybrid technológia				○
Start-Stop systém				○
8-stupňový tiptronic				○
quattro	Pohon quattro so samosvojným stredovým diferenciálom.			○

● = Príplatková výbava ○ = Sériová výbava - = nemožnosť objednať.

Objednávací kód

EUR vrát.
20 % DPH
EUR bez
DPH

Audi RS Q8

Maximální rychlost regulovaná na 280 km/h

Upozornenie: iba v kombinácii s keramickými brzdami.

6Y4

1.687,-
1.405,83

●

Lekárnička a výstražný trojuholník

○

48-voltový elektrický palubný systém s aktívnym chladením
batérie

○

Predĺžená záruka a servis



Predĺžená záruka a servis

		Objednávaci kód	EUR vrát. 20% DPH EUR bez DPH	Audi RS Q8
Audi predĺžená záruka	Audi záruka predĺžuje základné zákonné záruky od výrobcu nad rámec prvých 2 rokov. Objednať ju je možné priamo a výhradne na nové vozidlá. K dispozícii sú rôzne dĺžky/kombinácie rôznych počtov najazdených kilometrov. Bližšie informácie dostanete u Vášho Audi partnera.			
	▶ Predĺžená záruka o 1 rok / maximálny nájazd 90.000 km			○
	▶ Predĺžená záruka o 2 roky / maximálny nájazd 120.000 km	EA6	1.186,- 988,33	●
	▶ Predĺžená záruka o 3 roky / maximálny nájazd 150.000 km	EA9	2.153,- 1.794,17	●
3 ročný Audi servis grátis	▶ max. 120 000 km			○
Audi servis plus 3+3 roky	▶ max. 160 000 km	S6S	1.700,- 1.416,67	●

● = Príplatková výbava ○ = Sériova výbava - = nemožnosť objednať.

Audi connect



Audi connect Navigácia & Infotainment¹

Online body záujmu (POI)

Navigácia poskytuje priamu prístup k bodom záujmu (napríklad benzínové stanice a parkoviská). Zároveň môžete vyvolať dodatočné informácie ako recenzie a otváraciu dobu, aktuálne ceny pohonných hmôt a iné.

Online dopravné informácie plus

Aktuálne dopravné informácie o plynulosti premávky sú k dispozícii online. Informácie o plnulosti premávky sú farebne zobrazené v navigačnej mape a zohľadnené pre dynamické navigovanie k cieľu. Systém dodáva informácie o prejazdnosti diaľničných pruhov, výjazdov a križovatiek a zobrazuje taktiež uzavretie jazdných pruhov na MMI displeji. Okrem toho sa pre presnejší výpočet času príjazdu berú do úvahy prediktívne dáta o plynulosti premávky.

Informácie o nebezpečenstve

Systém varuje vodiča pred úsekmi s nehodou alebo poruchou vozidla, pred nebezpečnými poveternostnými podmienkami ako je hmla alebo poľadovica. Sú rozpoznané nebezpečné miesta a tie sú posunuté ďalej ostatným vodičom, ktorí disponujú službou informácia o nebezpečenstve. Potenciálne riziká sú zobrazené v navigačnom systéme a v informačnom systéme vodiča.

Informácie o počasí

Audi connect poskytuje informácie o stave počasia: predpoveď počasia a varovanie pred zlými poveternostnými podmienkami sú zobrazené prehľadne grafickou formou. Je možné zobraziť predpoveď na ďalších 7 dní alebo vývoj počasia pomocou dažďového radaru.

Prístup ku kalendáru

Pomocou prístupu ku kalendáru je možné si cez WLAN pripojenie aplikácie myAudi prehliadnúť kalendár v smartphone.

Upozornenie: je vyžadované aktívne pripojenie WLAN medzi smartphonom a MMI.

Parkovanie na ulici

Táto funkcia zvyšuje pravdepodobnosť, že nájdete parkovacie miesto pozdĺž niektorých ulíc. Navyiac táto funkcia poskytuje informácie ako sú ceny parkovania alebo či sa jedná o rezidečné parkovacie miesto.

myAudi navigácia

Ak bol cieľ nájdený prostredníctvom služby myAudi, môže byť odoslaný priamo do vozidla a po nastúpení použitý ako cieľ navigácie. Celú trasu môžete v myAudi pohodlne napláňovať pred začiatkom cesty a potom ju vyvolať vo vozidle. V navigácii môžete navyše bez problémov pokračovať v smartfóne s pomocou aplikácie myAudi aj mimo vozidla, aby ste našli posledných pár metrov do cieľa.

WLAN-Hotspot

Audi connect poskytuje bezdrôtový prístup k internetu pomocou WLAN hotspotu vo vozidle pre až 8 koncových prístrojov. Dáta, ktoré sú k tomu potrebné, sú k dispozícii cez myaudi.com alebo priamo na audi.cubitelecom.com. Po prvotnom prihlásení do online portálu je možné dátové balíčky objednať aj cez MMI vo vozidle.

Online správy

Prostredníctvom online noviniek si môžete aktuálne oznámenia a správy z celého sveta zobraziť vo vozidle.

Audi connect navigácia a infotainment

(pokračovanie)

Satelitná navigácia Google

Systém MMI zobrazuje vysoko detailné satelitné mapy Google.

Online vyhľadávanie navigačných cieľov

Prístup do celej rady internetových databáz umožňuje pri zadávaní cieľa v navigácii súčasne návrhy navigačných cieľov, ktoré zodpovedajú zadávanému navigačnému cieľu.

Online hlasové ovládanie

Vďaka porovnaniu hlasového zadania s online informáciami je zvýšená kvalita vyhľadávania. Pomocou voliteľnej aktivácie hlasom je možné bezdotykové ovládanie. Za týmto účelom je nutné jednoducho začať použitím výrazu "Hey Audi".

Vysoko detailné 3D zobrazenie miest

Zobrazenie miest v 3D je rozšírené o vysoko detailné textúry.

Online rádio

Prístup k online rádio staniciam z celého sveta.

Hybridné rádio

Rádio automaticky prepína medzi FM a DAB rádiami.

Užívateľské profily

Vytvorením užívateľa vo vozidle je možné uložiť do osobného profilu celú radu nastavení ako je napr. ergonómia, infotainment alebo nastavenie svetiel. Prostredníctvom MMI môžu byť založení rôznych užívateľov (v aplikácii myAudi alebo lokálne) alebo je možné použiť užívateľov so statusom hosť. Po uzamknutí vozidla sú k použitému kľúču priradené nastavenia posledného aktívneho užívateľa. Vytvorením užívateľa s účtom myAudi je možné individuálne nastavenie užívateľa preniesť do ďalších vozidiel Audi, ktoré disponujú touto službou. Počet uložených nastavení je závislý na vybavení vozidla.

Audi connect Safety & Service a Audi connect Remote & Control²

Audi connect núdzové volanie

V prípade vážnej dopravnej nehody vozidlo automaticky vykoná tiesňové volanie. Až do chvíle zabezpečenia pomoci na mieste sa o posádku vozidla stará vyškolený operátor, ktorý hovorí v rodnom jazyku vodiča. Pokiaľ dôjde k dopravnej nehode, v ktorej figurujú iní účastníci cestnej premávky, alebo v prípade vážnych zdravotných komplikácií, je možné tiesňové volanie aktivovať tiež ručne.

Online privolanie asistenčnej služby

V prípade poruchy vozidla je možné jednoducho privolať cestnú asistenčnú službu: stačí len stlačiť tlačidlo servisného volania, ktoré je integrované v strešnom paneli.

Pomoc pri likvidácii škôd Audi

Pokiaľ dôjde u Vášho vozidla k poruche alebo k inej škode, bez váhania sa obráťte na náš servis, ktorý Vám pomôže s likvidáciou škôd a vybavením reklamácie. Náš vyškolený personál je tu pre Vás.

Online objednanie do servisu

Nechajte sa automaticky informovať o blížiacich sa servisných prehliadkach Vášho vozidla Audi a ušetríte čas využitím jednoduchého spôsobu, ako si dohodnúť termín v servise. Ďalšou výhodou je, že Váš servisný partner už bude mať k dispozícii všetky dôležité informácie o vozidle.

Technické dáta

Model	Audi RS Q8	
Výkon/ Krútiaci moment	Počet valcov/Objem v cm ³	8/3.996
	Max. výkon v kW (k) pri 1/min	441 (600)/6.000
	Max. krútiaci moment, Nm pri 1/min	800/2.200-4.500
Prenos síl	Druh pohonu	pohon všetkých kolies
	Prevodovka	8-stupňový tiptronic
Váha/objem	Pohotovostná hmotnosť v kg	2.390
	Celková prípustná hmotnosť v kg	3.015
	Prípustné zaťaženie strechy/ťažného zariadenia v kg	100/140
	Objem nádrže v l (cca)	85
	Objem batožinového priestoru v l (cca)	605
Jazdné výkony	Maximálna rýchlosť v km/h	250
	Zrýchlenie z 0-100 km/h v s	3,8
Spotreba	Pohonné hmoty	Super odsírený ROZ 95
	Spotreba kombinovaná v l/100 km	13-13,9 (WLTP)
Emisie CO₂	kombinované v g/km	300-315 (WLTP)
Trieda účinnosti	F	

Rozmery

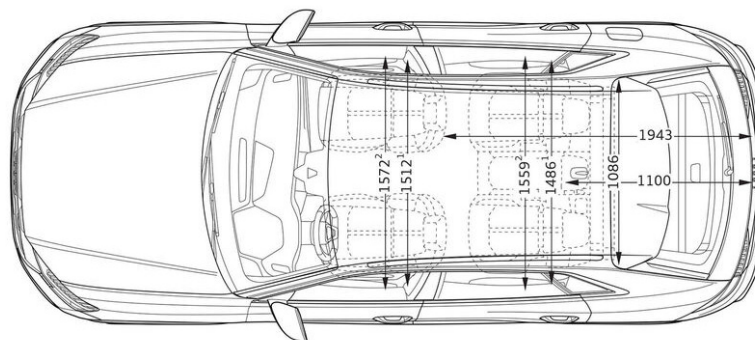
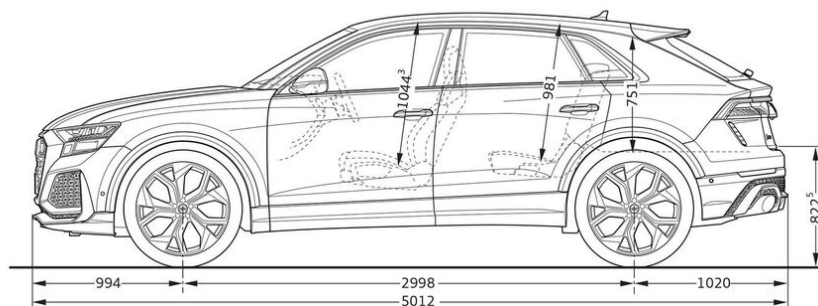
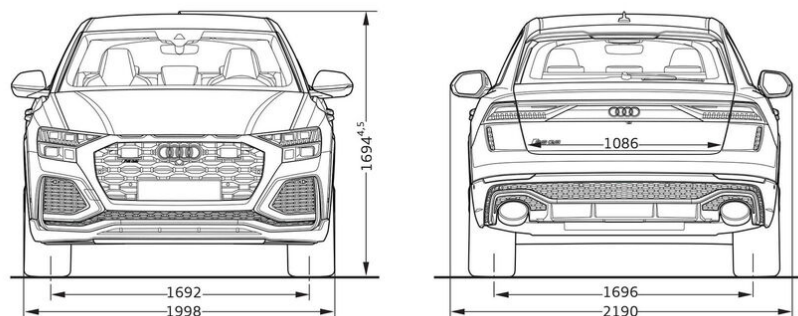



Porsche Slovakia, s.r.o

www.audi.sk

Platí od 16.05.2022

Importér si vyhradzuje právo zmeny cien a uvedených informácií bez predošlého upozornenia.

O aktuálnej dostupnosti modelov a výbav sa informujte u Vášho Audi partnera.

Všetky uvedené ceny sú v mene EUR (€), sú odporúčané pre klienta a majú len informatívny a nezáväzný charakter.

Všetky systémy vozidla pracujú v rámci svojich možností a slúžia na podporu vodiča.

Zodpovednosť za priebeh jazdy zostáva stále na vodičovi.