

Audi Náskok vďaka technike



# Q4

Cenník  
Audi Q4 e-tron  
Audi Q4 Sportback e-tron





# Obsah





## Základný model

---

- 09 Audi Q4 e-tron
- 10 Audi Q4 Sportback e-tron

## Exteriér

---

- 14 Edition S line
- 18 Dizajnové pakety
- 32 Lakovanie
- 34 Disky kolies
- 46 Svetlá
- 51 Zrkadlá a strešné systémy
- 54 Zasklenie
- 55 Ostatné exteriérové príslušenstvo

## Sériová výbava

---

- 11 Audi Q4 e-tron, Q4 Sportback e-tron

## Interiér

---

- 21 Interiérové varianty
- 29 Komfort a funkčnosť
- 38 Sedadlá a komfort sedenia
- 40 Čalúnenie stropu
- 42 Interiérové obklady
- 56 Volanty
- 57 Klimatizácia
- 58 Ostatná výbava

## Technológie

---

- 53 Uzamykacie systémy
- 59 Navigácia, médiá a zvukové systémy
- 62 Telefón a komunikácia
- 64 Asistenčné systémy
- 66 Podvozok a brzdy
- 67 Technika a bezpečnosť

## Audi connect

---

- 71 Predĺžená záruka
- 72 Audi connect

- 75 Rozmery
- 76 Technické dáta



# Audi Q4 e-tron









# Audi Q4 Sportback e-tron









# Základný model





# Audi Q4 e-tron

Modelový rok 2024

	Batéria v kWh	Výkon max. v kW	Krútiaci moment max. v Nm	Spotreba kombinovaná v kWh/100 km	CO <sub>2</sub> -Emisie v g/km	Cena v EUR s DPH 20% EUR bez DPH Objednávaci kód	e-tron BONUS* Akciová cena v EUR s DPH 20% Akciová cena bez DPH
45 e-tron	Lithium-Ion 82 (brutto) 77 (netto)	210	545	16,6 (WLTP)	0	<b>56.800,-</b> 47.333,00 F4BA53	<b>53.800,-</b> 44.833,33 F4BA53
45 e-tron quattro*	Lithium-Ion 82 (brutto) 77 (netto)	210	vzadu: 545 vpredu: 134	17,1 (WLTP)	0	<b>60.320,-</b> 50.266,67 F4BA43	<b>57.320,-</b> 47.776,67 F4BA43
55 e-tron quattro**	Lithium-Ion 82 (brutto) 77 (netto)	250	vzadu: 545 vpredu: 134	17,0 (WLTP)	0	<b>65.190,-</b> 54.325,00 F4BAU3	<b>62.190,-</b> 51.825,00 F4BAU3

\* Naviac k e-tron BONUS akciové balíky výbav WCA a WCB - ZDARMA. Bližšie informácie o akciových balíkoch výbav nájdete na: <https://www.audi.sk/modely/cenniky-a-katalogy/q4-e-tron>

\* **Maximálny elektrický výkon 210 kW:** Elektrický maximálny systémový výkon 210 kW (286 k): maximálny výkon podľa normy UN-GTR.21. Výkon, ktorý je k dispozícii v individuálnych jazdných situáciách závisí od rôznych faktorov, akými sú napríklad vonkajšia teplota, teplota, úroveň nabitia a kondícia vysokonapätvej batérie, ako aj od fyzikálneho starnutia vysokonapätvej batérie. Odchýlky najmä od uvedených parametrov môžu viesť k zníženiu výkonu alebo až k nedostupnosti maximálneho systémového výkonu. Výkon, ktorý je aktuálne k dispozícii sa zobrazuje na indikátore výkonu vozidla digitálneho prístrojového panela.

\*\* **Maximálny elektrický výkon 250 kW:** Elektrický maximálny systémový výkon 250 kW (340 k): maximálny výkon podľa normy UN-GTR.21 (globálny technický predpis EHK OSN o určení výkonu elektrifikovaného vozidla DEVP), ktorý je k dispozícii maximálne na 30 sekúnd. Výkon, ktorý je k dispozícii v individuálnych jazdných situáciách závisí od rôznych faktorov, akými sú napríklad vonkajšia teplota, teplota, úroveň nabitia a kondícia vysokonapätvej batérie, ako aj od fyzikálneho starnutia vysokonapätvej batérie. Dostupnosť maximálneho systémového výkonu si vyžaduje najmä teplotu vysokonapätvej batérie v rozmedzí od 23 do 50 °C a úroveň nabitia batérie na viac ako 88 %. Odchýlky najmä od uvedených parametrov môžu viesť k zníženiu výkonu alebo až k nedostupnosti maximálneho systémového výkonu. Teplota vysokonapätvej batérie sa dá do istej miery nepriamo ovplyvniť funkciou nezávislej klimatizácie a úroveň nabitia batérie sa dá, popri iných nastaveniach, nastaviť vo vozidle. Výkon, ktorý je aktuálne k dispozícii sa zobrazuje na indikátore výkonu vozidla digitálneho prístrojového panela. Na dosiahnutie optimálnej využiteľnej kapacity vysokonapätvej batérie sa odporúča na každodenné jazdenie nastaviť cieľ nabitia batérie na 80 % (ktorý sa dá pre jazdy na dlhé trasy zmeniť na 100 %).



# Audi Q4 Sportback e-tron

Modelový rok 2024

	Batéria v kWh	Výkon max. v kW	Krútiaci moment max. v Nm	Spotreba kombinovaná v kWh/100 km	CO <sub>2</sub> -Emisie v g/km	Cena v EUR s DPH 20% EUR bez DPH Objednávací kód	e-tron BONUS* Akciová cena v EUR s DPH 20% Akciová cena bez DPH
45 e-tron	Lithium-Ion 82 (brutto) 77 (netto)	210	545	16,2 (WLTP)	0	<b>58.730,-</b> 48.941,67 F4NA53	<b>55.730,-</b> 46.441,67 F4NA53
45 e-tron quattro	Lithium-Ion 82 (brutto) 77 (netto)	210*	vzadu: 545 vpredu: 134	16,7 (WLTP)	0	<b>62.250,-</b> 51.875,00 F4NA43	<b>59.250,-</b> 49.375,00 F4NA43
55 e-tron quattro	Lithium-Ion 82 (brutto) 77 (netto)	250**	vzadu: 545 vpredu: 134	16,6 (WLTP)	0	<b>67.120,-</b> 55.933,33 F4NAU3	<b>64.120,-</b> 53.433,33 F4NAU3

10

\* Naviac k e-tron BONUS akciové balíky výbav WCA a WCB - ZDARMA. Bližšie informácie o akciových balíkoch výbav nájdete na: <https://www.audi.sk/modely/cenniky-a-katalogy/q4-e-tron>

**\*Maximálny elektrický výkon 210 kW:** Elektrický maximálny systémový výkon 210 kW (286 k): maximálny výkon podľa normy UN-GTR.21. Výkon, ktorý je k dispozícii v individuálnych jazdných situáciách závisí od rôznych faktorov, akými sú napríklad vonkajšia teplota, teplota, úroveň nabitia a kondícia vysokonapätvej batérie, ako aj od fyzikálneho starnutia vysokonapätvej batérie. Odchýlky najmä od uvedených parametrov môžu viesť k zníženiu výkonu alebo až k nedostupnosti maximálneho systémového výkonu. Výkon, ktorý je aktuálne k dispozícii sa zobrazuje na indikátore výkonu vozidla digitálneho prístrojového panela.

**\*\* Maximálny elektrický výkon 250 kW:** Elektrický maximálny systémový výkon 250 kW (340 k): maximálny výkon podľa normy UN-GTR.21 (globálny technický predpis EHK OSN o určení výkonu elektrifikovaného vozidla DEVP), ktorý je k dispozícii maximálne na 30 sekúnd. Výkon, ktorý je k dispozícii v individuálnych jazdných situáciách závisí od rôznych faktorov, akými sú napríklad vonkajšia teplota, teplota, úroveň nabitia a kondícia vysokonapätvej batérie, ako aj od fyzikálneho starnutia vysokonapätvej batérie. Dostupnosť maximálneho systémového výkonu si vyžaduje najmä teplotu vysokonapätvej batérie v rozmedzí od 23 do 50 °C a úroveň nabitia batérie na viac ako 88 %. Odchýlky najmä od uvedených parametrov môžu viesť k zníženiu výkonu alebo až k nedostupnosti maximálneho systémového výkonu. Teplota vysokonapätvej batérie sa dá do istej miery nepriamo ovplyvniť funkciou nezávislej klimatizácie a úroveň nabitia batérie sa dá, popri iných nastaveniach, nastaviť vo vozidle. Výkon, ktorý je aktuálne k dispozícii sa zobrazuje na indikátore výkonu vozidla digitálneho prístrojového panela. Na dosiahnutie optimálnej využiteľnej kapacity vysokonapätvej batérie sa odporúča na každodenné jazdenie nastaviť cieľ nabitia batérie na 80 % (ktorý sa dá pre jazdy na dlhé trasy zmeniť na 100 %).



# Sériová výbava

## Bezpečnosť

	Q4/Q4 Sportback 45 e-tron	Q4/Q4 Sportback 45 e-tron quattro	Q4/Q4 Sportback 55 e-tron quattro
Airbag vodiča a spolujazdca	○	○	○
Bočné airbagy vpredu	○	○	○
Hlavové airbagy vpredu a vzadu a interaktívny airbag vpredu	○	○	○
Audi pre sense front	○	○	○
ESC elektronický stabilizačný systém	○	○	○
ASR protipreklzový systém	○	○	○
ABS brzdy s antiblokovacím systémom	○	○	○
EBV brzdy s elektronickým rozdeľovaním brzdných síl	○	○	○
EDS elektronická uzávierka diferenciálu	○	○	○
Funkcia tiesňového volania	○	○	○

## Servis a záruka

	Q4/Q4 Sportback 45 e-tron	Q4/Q4 Sportback 45 e-tron quattro	Q4/Q4 Sportback 55 e-tron quattro
Predĺžená záruka 1 rok, max. 90 000km	○	○	○
Doživotná garancia Audi mobility	○	○	○
Záruka na vysokonapäťovú batériu (HV) 8 rokov alebo 160 000 km	○	○	○
2-ročná záruka bez obmedzenia najazdených kilometrov	○	○	○
3-ročná záruka na lak karosérie	○	○	○
12-ročná záruka na prehrdzavenie karosérie	○	○	○

● = Príplatková výbava ○ = Sériová výbava - = nemožnosť objednať.

## Technika

	Q4/Q4 Sportback 45 e-tron	Q4/Q4 Sportback 45 e-tron quattro	Q4/Q4 Sportback 55 e-tron quattro
Komfortný podvozok	○	○	○
Progresívne riadenie	●	●	○
Centrálne zamykanie s diaľkovým ovládaním	○	○	○
Elektronický imobilizér	○	○	○
Elektromechanická parkovacia brzda	○	○	○
Plne elektrický pohon	○	○	○
Pokročilý asistent pozornosti vodiča	○	○	○
Upozorňujúci zvuk vozidla pre vyššiu bezpečnosť najmä chodcov a cyklistov	○	○	○
Elektrické otváranie a zatváranie veka batožinového priestoru	●/○	●/○	●/○

## Asistenčné systémy

	Q4/Q4 Sportback 45 e-tron	Q4/Q4 Sportback 45 e-tron quattro	Q4/Q4 Sportback 55 e-tron quattro
Tempomat s obmedzovačom rýchlosti (FOD): ACC	○	○	○
Akustický parkovací systém vzadu	○	○	○
Asistent rozbehu pri stúpaní	○	○	○
Asistent jazdy s núdzovým asistentom	○	○	○
Asistent pri predchádzaní a odbočovaní	○	○	○
Audi drive select	●/○	●/○	●/○



# Sériová výbava

Osvetlenie	Q4/Q4 Sportback 45 e-tron	Q4/Q4 Sportback 45 e-tron quattro	Q4/Q4 Sportback 55 e-tron quattro
LED svetlomety vpredu	<input type="radio"/>	<input type="radio"/>	<input type="radio"/>
LED zadné svetlá	<input type="radio"/>	<input type="radio"/>	<input type="radio"/>
Denné svietenie	<input type="radio"/>	<input type="radio"/>	<input type="radio"/>
Svetelný a dažďový senzor	<input type="radio"/>	<input type="radio"/>	<input type="radio"/>
Štandardné osvetlenie interiéru	<input type="radio"/>	<input type="radio"/>	<input type="radio"/>

Sedadlá	Q4/Q4 Sportback 45 e-tron	Q4/Q4 Sportback 45 e-tron quattro	Q4/Q4 Sportback 55 e-tron quattro
Štandardné sedadlá vpredu manuálne nastaviteľné	<input type="radio"/>	<input type="radio"/>	<input type="radio"/>
Vyhrievané predné sedadlá s oddelenou reguláciou pre vodiča a spolujazdca	<input type="radio"/>	<input type="radio"/>	<input type="radio"/>
Zadné sedadlá delené a sklápatelné v pomere 40:60 alebo úplne	<input type="radio"/>	<input type="radio"/>	<input type="radio"/>
Ukotvenie detskej sedačky i-Size na sedadle spolujazdca a vzadu na krajných sedadlách; vrátane dodatočného ukotvenia Top Tether na krajných sedadlách vzadu	<input type="radio"/>	<input type="radio"/>	<input type="radio"/>
Deaktivátor airbagu spolujazdca	<input type="radio"/>	<input type="radio"/>	<input type="radio"/>
Päťmiestna verzia	<input type="radio"/>	<input type="radio"/>	<input type="radio"/>

Vnútoraná výbava	Q4/Q4 Sportback 45 e-tron	Q4/Q4 Sportback 45 e-tron quattro	Q4/Q4 Sportback 55 e-tron quattro
Komfortná automatická klimatizácia	<input type="radio"/>	<input type="radio"/>	<input type="radio"/>
Štandardná nezávislá klimatizácia	<input type="radio"/>	<input type="radio"/>	<input type="radio"/>
Športový kožený volant s dvojitými lúčmi a multifunkciou, v hornej aj spodnej časti zrezaný	<input type="radio"/>	<input type="radio"/>	<input type="radio"/>
Komfortná stredová opierka rúk vpredu, nastaviteľná (sklon a vzdialenosť)	<input type="radio"/>	<input type="radio"/>	<input type="radio"/>
Koberčeky vpredu a vzadu, čierne, velúr	<input type="radio"/>	<input type="radio"/>	<input type="radio"/>
Nefajčiarska verzia výbavy (bez zapalovača a popolníka); 12V zásuvka vpredu a 2 x USB-C	<input type="radio"/>	<input type="radio"/>	<input type="radio"/>
Poťahy a obklady	Q4/Q4 Sportback 45 e-tron	Q4/Q4 Sportback 45 e-tron quattro	Q4/Q4 Sportback 55 e-tron quattro
Látkové poťahy sedadiel - látka Index	<input type="radio"/>	<input type="radio"/>	<input type="radio"/>
Strop vozidla v látkovom poťahu	<input type="radio"/>	<input type="radio"/>	<input type="radio"/>
Obklad interiéru - lak Haptiklack čierny	<input type="radio"/>	<input type="radio"/>	<input type="radio"/>

## Infotainment

	Q4/Q4 Sportback 45 e-tron	Q4/Q4 Sportback 45 e-tron quattro	Q4/Q4 Sportback 55 e-tron quattro
MMI - obsahuje rádio s 10,1" (1540 x 720) farebným displejom s MMI touch ovládaním	<input type="radio"/>	<input type="radio"/>	<input type="radio"/>
Digitálny prístrojový panel 10,25", farebný	<input type="radio"/>	<input type="radio"/>	<input type="radio"/>
Audi sound systém - 8 reproduktorov vrátane stred. reproduktora a subwoofera, 6-kanálový zosilňovač, max. výkon spolu 180W	<input type="radio"/>	<input type="radio"/>	<input type="radio"/>
Príprava pre navigáciu (FOD)	<input type="radio"/>	<input type="radio"/>	<input type="radio"/>
Audi music interface	<input type="radio"/>	<input type="radio"/>	<input type="radio"/>
Audi connect Remote & Control	<input type="radio"/>	<input type="radio"/>	<input type="radio"/>
Príprava pre Audi smartphone interface (FOD)	<input type="radio"/>	<input type="radio"/>	<input type="radio"/>
Rádiový tuner digitálny	<input type="radio"/>	<input type="radio"/>	<input type="radio"/>

## Disky kolies a pneumatiky

	Q4/Q4 Sportback 45 e-tron	Q4/Q4 Sportback 45 e-tron quattro	Q4/Q4 Sportback 55 e-tron quattro
Kontrola tlaku v pneumatikách	<input type="radio"/>	<input type="radio"/>	<input type="radio"/>
Disky z ľahkých zliatin 8,0J x 19 vpred aj vzadu, 5-ramenné	<input type="radio"/>	<input type="radio"/>	<input checked="" type="radio"/>
Disky z ľahkých zliatin 8,0J x 19 vpred aj vzadu, 5-W-lúčové, Aero-dizajn grafitovosivé, sústružené	<input checked="" type="radio"/>	<input checked="" type="radio"/>	<input type="radio"/>
Náradie	<input type="radio"/>	<input type="radio"/>	<input type="radio"/>
Výstražný trojuholník	<input type="radio"/>	<input type="radio"/>	<input type="radio"/>

● = Príplatková výbava ○ = Sériova výbava - = nemožnosť objednať.

## Vonkajšia výbava

	Q4/Q4 Sportback 45 e-tron	Q4/Q4 Sportback 45 e-tron quattro	Q4/Q4 Sportback 55 e-tron quattro
Kryty vonkajších spätných zrkadiel lakované vo farbe vozidla	<input type="radio"/>	<input type="radio"/>	<input type="radio"/>
Vonkajšie spätné zrkadlá elektricky nastaviteľné a vyhrievané	<input type="radio"/>	<input type="radio"/>	<input type="radio"/>
Integrované LED smerovky vo vonkajších spätných zrkadlách	<input type="radio"/>	<input type="radio"/>	<input type="radio"/>
Determálne sklá	<input type="radio"/>	<input type="radio"/>	<input type="radio"/>
Glanzpaket - horizontálne lišty na oknách z eloxovaného hliníka	<input type="radio"/>	<input type="radio"/>	<input type="radio"/>
Strešné nosiče hliníkové	○/-	○/-	○/-
Spodná časť nárazníkov v štandardnom kontrastnom vyhotovení so zdrsneným povrchom	<input type="radio"/>	<input type="radio"/>	<input type="radio"/>
Advanced exteriér	●	●	<input type="radio"/>

## Špeciálna výbava e-tron

	Q4/Q4 Sportback 45 e-tron	Q4/Q4 Sportback 45 e-tron quattro	Q4/Q4 Sportback 55 e-tron quattro
Nabíjacia zásuvka Combo 2 CCS Typ 2	<input type="radio"/>	<input type="radio"/>	<input type="radio"/>
Palubná nabíjačka 7,2 kW (OBC: On-Board Charger)	-	-	-
Palubná nabíjačka 11 kW(OBC: On-Board Charger)	<input type="radio"/>	<input type="radio"/>	<input type="radio"/>
Nabíjacia sada compact	<input type="radio"/>	<input type="radio"/>	<input type="radio"/>
Mode 3 kábel Typ 2 3 32A	<input type="radio"/>	<input type="radio"/>	<input type="radio"/>



# edition S line









# edition S line

	Objednávaci kód	EUR vrát. 20% DPH EUR bez DPH	Q4/Q4 Sportback 45 e-tron	Q4/Q4 Sportback 45 e-tron quattro	Q4/Q4 Sportback 55 e-tron quattro
edition S line obsahuje:	PFA	<b>4.339,-</b> 3.615,83 <b>3.897,-</b> 3.247,50	●	●	-
<ul style="list-style-type: none"> <li>▶ S line exteriér</li> <li>▶ komfortpaket</li> <li>▶ charakteristický zvuk - digitálne generovaný</li> <li>▶ stmavené sklá od "B" stĺpika</li> <li>▶ strešné nosiče čierne</li> <li>▶ optikpaket čierny plus</li> <li>▶ Matrix LED svetlomety vpredu s digitálnou technológiou, LED zadné svetlá, dynamická svetelná animácia a dynamické smerovky vpredu a vzadu; s ostrekovačmi vpredu</li> </ul>			-	-	●





# Výbavy a dizajnové pakety

## Exteriér

### Advanced



Advanced exteriér obsahuje:

Nárazníky špecifické pre líniu advanced.

Kontrastné lakovanie spodnej časti (bottom line) vo farbe sivá manhattan metalíza.

Upozornenie: Len s diskami 40Z alebo vyšším stupňom.

Objednávací kód	EUR vrát. 20% DPH EUR bez DPH	Q4/Q4 Sportback 45 e-tron	Q4/Q4 Sportback 45 e-tron quattro	Q4/Q4 Sportback 55 e-tron quattro
PY1	675,- 562,50	●	●	○

● = Príplatková výbava ○ = Sériová výbava - = nemožnosť objednať.

## Exteriér

### S line exteriér



S line exteriér obsahuje:

Nárazníky špecifické pre líniu S line.

Kontrastné lakovanie spodnej časti (bottom line) vo farbe sivá manhattan metalíza.

Označenie S line na predných blatníkoch.

Upozornenie: Len s diskami 55J alebo vyšším stupňom.

Objednávaci kód	EUR vrát. 20% DPH EUR bez DPH	Q4/Q4 Sportback 45 e-tron	Q4/Q4 Sportback 45 e-tron quattro	Q4/Q4 Sportback 55 e-tron quattro
PY2	1.632,- 1.360,00 1.069,- 890,83	●	●	-
		-	-	●







# Výbavy a dizajnové pakety

## Exteriér

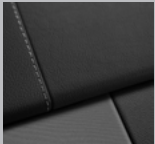
		Objednávací kód	EUR vrát. 20% DPH EUR bez DPH	Q4/Q4 Sportback 45 e-tron	Q4/Q4 Sportback 45 e-tron quattro	Q4/Q4 Sportback 55 e-tron quattro	
Optikpaket čierny		<p>Optikpaket čierny obsahuje:</p> <p>Balík exteriérových doplnkov v čiernej farbe.</p> <p>Čierne prvky na prednej maske Audi Singleframe a nárazníkoch vpredu a vzadu.</p> <p>Čierne horizontálne lišty na oknách.</p> <p>Čierne strešné nosiče okrem Q4 Sportback e-tron.</p> <p>Upozornenie: Len v kombinácii s PY1, PY2 alebo PFA.</p>	4ZD	562,- 468,33	●	●	●
Optikpaket čierny plus	<p>Naviac od (4ZD) balík obsahuje kruhy Audi v čiernej farbe.</p> <p>Upozornenie: Len v kombinácii s PY1 alebo PY2.</p>		4ZP	787,- 655,83	●	●	●
Glanzpaket		<p>Horizontálne lišty na oknách z eloxovaného hliníka.</p>			○	○	○

## Interiérové varianty Basis

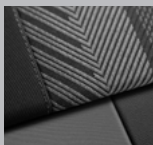
Farba	Čierna (AO)	Béžová (BH)	Hnedá (FX)	Čierna (AI)
Štandardné sedadlá	 <p>► Interiér so štandardnými sedadlami v kombinácii koža/umelá koža. (PWA)</p>	 <p>► Interiér so štandardnými sedadlami v kombinácii koža/umelá koža mono.pur 550 v bežovej farbe. (PWC)</p>	 <p>► Interiér so štandardnými sedadlami v kombinácii koža/umelá koža mono.pur 550 v hnedej farbe. (PWB)</p>	 <p>► Čalúnenie sedadiel v látke Index. (Sériovo)</p>
Športové sedadlá	 <p>► Interiér so športovými sedadlami v kombinácii koža/umelá koža mono.pur 550 v čiernej farbe. (PWE)</p>	-	-	 <p>► Interiér so športovými sedadlami v látkovom poťahu routine vo farbe čierna/strieborná (PWD)</p>
<b>Stred sedadiel</b>	<b>čierna</b>	<b>béžová pergament</b>	<b>hnedej santos</b>	<b>čierna/strieborná</b>
<b>Bočnice sedadiel</b>	<b>čierna</b>	<b>béžová pergament</b>	<b>hnedej santos</b>	<b>čierna</b>
<b>Prešitie sedadiel</b>	<b>sivá fels</b>	<b>sivá stahl</b>	<b>sivá stahl</b>	<b>čierna</b>
<b>Palubná doska - vrchná časť</b>	<b>čierna</b>	<b>čierna</b>	<b>čierna</b>	<b>čierna</b>
<b>Palubná doska - spodná časť</b>	<b>čierna</b>	<b>čierna</b>	<b>čierna</b>	<b>čierna</b>
<b>Koberec</b>	<b>čierna</b>	<b>čierna</b>	<b>čierna</b>	<b>čierna</b>
<b>Strop</b>	<b>sivá stahl</b>	<b>sivá stahl</b>	<b>čierna</b>	<b>sivá stahl</b>



# Výbavy a dizajnové pakety

## Interiérové varianty Basis

Interiér pre štandardné sedadlá v poťahu koža/umelá koža mono.pur 550 v čiernej farbe



Interiérový paket obsahuje:

- ▶ Štandardné sedadlá v poťahu koža/umelá koža, prešívanie stredovej časti predných a zadných sedadiel v koži v čiernej farbe, postranné časti predných a zadných sedadiel a predná lačková opierka v umelej koži mono.pur 550 v čiernej farbe, kontrastné prešívanie v šedej farbe. Ozdobné pásy na sedadlách v poťahu Mikrofaser Dinamica vo farbe sivá stahl; s kontrastným stehom.
- ▶ Interiérové doplnky lesklé čierne.
- ▶ Opierky v dverách z umelej kože.
- ▶ Hliníkové nástupné lišty vpredu.
- ▶ Ambientné jednofarbné osvetlenie interiéru.
- ▶ Obklad Konvergenz, chrómové doplnky na volante, hliníková optika interiéru, strop vozidla v látkovom poťahu vo farbe sivá stahl.
- ▶ Zadné operadlo delené a sklopné v pomere 40:20:40.

PWA

EUR vrát.  
20% DPH  
EUR bez  
DPH

Q4/Q4 Sportback  
45 e-tron

Q4/Q4 Sportback  
45 e-tron quattro

Q4/Q4 Sportback  
55 e-tron quattro

Interiér pre štandardné sedadlá v poťahu koža/umelá koža mono.pur 550 v hnedej farbe



Interiérový paket obsahuje:

- ▶ Štandardné sedadlá v poťahu koža/umelá koža, prešívanie stredovej časti predných a zadných sedadiel v koži v hnedej farbe, postranné časti predných a zadných sedadiel a predná lačková opierka v umelej koži mono.pur 550 v hnedej farbe, kontrastné prešívanie v šedej farbe. Ozdobné pásy na sedadlách v poťahu Mikrofaser Dinamica vo farbe sivá stahl; s kontrastným stehom.
- ▶ Interiérové doplnky lesklé čierne.
- ▶ Opierky v dverách z umelej kože.
- ▶ Hliníkové nástupné lišty vpredu.
- ▶ Ambientné jednofarbné osvetlenie interiéru.
- ▶ Obklad Konvergenz, chrómové doplnky na volante, hliníková optika interiéru, strop vozidla v čiernom látkovom poťahu.
- ▶ Zadné operadlo delené a sklopné v pomere 40:20:40.

PWB

2.614,-  
2.178,33

●

●

●

# Interiérové varianty Basis

	Objednávaci kód	EUR vrát. 20% DPH EUR bez DPH	Q4/Q4 Sportback 45 e-tron	Q4/Q4 Sportback 45 e-tron quattro	Q4/Q4 Sportback 55 e-tron quattro
<p><b>Interiér pre štandardné sedadlá v poťahu koža/umelá koža mono.pur 550 vo farbe béžová pergament</b></p>  <p>Interiérový paket obsahuje:</p> <ul style="list-style-type: none"> <li>▶ Štandardné sedadlá v poťahu koža/umelá koža, prešívanie stredovej časti predných a zadných sedadiel v koži v béžovej farbe, postranné časti predných a zadných sedadiel a predná laťková opierka v umelej koži mono.pur 550 v béžovej farbe, kontrastné prešívanie v šedej farbe. Ozdobné pásy na sedadlách v poťahu Mikrofaser Dinamica vo farbe sivá stahl; s kontrastným stehom.</li> <li>▶ Interiérové doplnky lesklé čierne.</li> <li>▶ Opierky v dverách z umelej kože.</li> <li>▶ Hliníkové nástupné lišty vpredu.</li> <li>▶ Ambientné jednofarbné osvetlenie interiéru.</li> <li>▶ Obklad Konvergenz, chrómové doplnky na volante, hliníková optika interiéru, strop vozidla v látkovom poťahu vo farbe sivá stahl.</li> <li>▶ Zadné operadlo delené a sklopné v pomere 40:20:40.</li> </ul>	PWC	2.349,- 1.957,50	●	●	●
<p><b>Interiér pre športové sedadlá v látkovom poťahu Routine čierna/strieborná</b></p>  <p>Interiérový paket obsahuje:</p> <ul style="list-style-type: none"> <li>▶ Športové sedadlá vpredu manuálne nastaviteľné.</li> <li>▶ Látkové poťahy Routine v čiernej farbe, stred sedadiel vpredu a zadných krajných sedadiel v čierno/striebornom vyhotovení.</li> <li>▶ Interiérové doplnky lesklé čierne.</li> <li>▶ Hliníkové nástupné lišty vpredu.</li> <li>▶ Chrómové doplnky na volante, hliníková optika interiéru, strop vozidla v látkovom poťahu vo farbe sivá stahl.</li> </ul>	PWD	687,- 572,50	●	●	●

● = Príplatková výbava ○ = Sériová výbava - = nemožnosť objednať.

# Výbavy a dizajnové pakety

## Interiérové varianty Basis

Interiér pre športové sedadlá v poťahu koža/umelá koža mono.pur 550 v čiernej farbe







Interiérový paket obsahuje:

- ▶ Športové sedadlá v poťahu koža/umelá koža, prešívanie stredovej časti predných a zadných sedadiel v koži v čiernej farbe, postranné časti predných a zadných sedadiel a predná latková opierka v umelej koži mono.pur 550 v čiernej farbe, kontrastné prešívanie v šedej farbe.
- ▶ Interiérové doplnky lesklé čierne.
- ▶ Opierky v dverách z umelej kože.
- ▶ Hliníkové nástupné lišty vpredu.
- ▶ Ambientné jednofarbné osvetlenie interiéru.
- ▶ Obklad Konvergenz, chrómové doplnky na volante, hliníková optika interiéru, strop vozidla v čiernom látkovom potahu.
- ▶ Zadné operadlo delené a sklopné v pomere 40:20:40.

Objednávací kód	EUR vrát. 20 % DPH EUR bez DPH	Q4/Q4 Sportback 45 e-tron	Q4/Q4 Sportback 45 e-tron quattro	Q4/Q4 Sportback 55 e-tron quattro
PWE	2.755,- 2.295,83	●	●	●

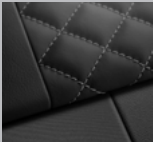
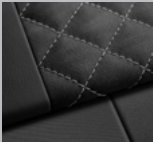

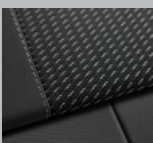
## S line interiérové varianty

Farba	Čierna (EI)	Audi exclusive Čierna (AR)
Športové sedadlá	 <p>► Interiér S line so športovými sedadlami v čiernej koži Feinnappa s kosoštvorcovým štepaním. (PWN)</p>  <p>► Interiér S line so športovými sedadlami v poťahu Mikrofaser Dynamica/umelá koža mono.pur 550 v čiernej farbe s kosoštvorcovým štepaním. (PWM)</p>  <p>► Interiér S line so športovými sedadlami v poťahu koža/umelá koža mono.pur 550 v čiernej farbe. (PWL)</p>  <p>► Interiér S line so športovými sedadlami v poťahu látka Puls/umelá koža mono.pur 550 v čiernej farbe. (PWK)</p>	 <p>► Interiér S line so športovými sedadlami v čiernej koži Feinnappa s kosoštvorcovým štepaním. (PWN)</p>  <p>► Interiér S line so športovými sedadlami v poťahu Mikrofaser Dynamica/umelá koža mono.pur 550 v čiernej farbe s kosoštvorcovým štepaním. (PWM)</p> <p>-</p> <p>-</p>
Stred sedadiel	čierna	čierna
Bočnice sedadiel	čierna	čierna
Prešitie sedadiel	sivá fels	červená express
Palubná doska - vrchná časť	čierna	čierna
Palubná doska - spodná časť	čierna	čierna
Koberec	čierna	čierna
Strop	čierna	čierna

# Výbavy a dizajnové pakety

## S line interiérové varianty

Interiér pre športové sedadlá v poťahu látka Puls/umelá koža mono.pur 550 v čiernej farbe



Interiérový paket obsahuje:

- ▶ Športové sedadlá v poťahu látka Puls/umelá koža s vylišovaným S-embémom na operadlách predných sedadiel. Prešívanie stredovej časti predných a zadných sedadiel v látkovom poťahu Puls vo farbe čierna/strieborná, postranné časti predných a zadných sedadiel a predná lačková opierka v umelej koži mono.pur 550 v čiernej farbe, kontrastné prešívanie vo farbe sivá fels.
- ▶ Sedadlá vpredu manuálne nastaviteľné.
- ▶ Interiérové doplnky lesklé čierne.
- ▶ Hliníkové nástupné lišty vpredu, osvetlené s S-embémom.
- ▶ Obklad interiéru matný česaný hliník na palubnej doske.
- ▶ Ambientné jednofarbné osvetlenie interiéru.
- ▶ Vyhotovenie volantu - chrómové doplnky, S-embém na volante, perforované časti kože a kontrastný steh.
- ▶ Pedále a opierka na nohu z ušľachtilej ocele.
- ▶ Hliníková optika interiéru.
- ▶ Strop vozidla v čiernom látkovom poťahu.

Interiér pre športové sedadlá v poťahu koža/umelá koža mono.pur 550 v čiernej farbe





Interiérový paket obsahuje:

- ▶ Športové sedadlá v poťahu koža/umelá koža s vylišovaným S-embémom na operadlách predných sedadiel. Prešívanie stredovej časti predných a zadných sedadiel v čiernej koži, postranné časti predných a zadných sedadiel a predná lačková opierka v umelej koži mono.pur 550 v čiernej farbe s kontrastným prešívaním.
- ▶ Sedadlá vpredu manuálne nastaviteľné.
- ▶ Interiérové doplnky lesklé čierne.
- ▶ Hliníkové nástupné lišty vpredu, osvetlené s S-embémom.
- ▶ Obklad interiéru matný česaný hliník na palubnej doske.
- ▶ Opierky rúk vo dverách vpredu a vzadu v umelej koži; s kontrastným stehom farebne prispôbeným interiéru.
- ▶ Ambientné jednofarbné osvetlenie interiéru.
- ▶ Vyhotovenie volantu - chrómové doplnky, S-embém na volante, perforované časti kože a kontrastný steh.
- ▶ Zadné operadlo delené a sklopné v pomere 40:20:40.
- ▶ Pedále a opierka na nohu z ušľachtilej ocele.
- ▶ Hliníková optika interiéru.
- ▶ Strop vozidla v čiernom látkovom poťahu.

Objednávací kód	EUR vrát. 20% DPH EUR bez DPH	Q4/Q4 Sportback 45 e-tron	Q4/Q4 Sportback 45 e-tron quattro	Q4/Q4 Sportback 55 e-tron quattro
PWK	2.230,- 1.858,33	●	●	●
PWL	3.200,- 2.666,67	●	●	●

## S line interiérové varianty

	Objednávaci kód	EUR vrát. 20% DPH EUR bez DPH	Q4/Q4 Sportback 45 e-tron	Q4/Q4 Sportback 45 e-tron quattro	Q4/Q4 Sportback 55 e-tron quattro
<p><b>Interiér pre športové sedadlá v poťahu Mikrofaser Dinamica/ umelá koža mono.pur 550 v čiernej farbe</b></p>  <p>Interiérový paket obsahuje:</p> <ul style="list-style-type: none"> <li>▶ Športové sedadlá v poťahu Mikrofaser Dinamica/umelá koža mono.pur 550 v čiernej farbe s vylišovaným S-emb-lémom na operadlách predných sedadiel. Prešívanie stredovej časti predných a zadných sedadiel v čiernom poťahu Mikrofaser Dinamica, postranné časti predných a zadných sedadiel a predná lačková opierka v umelej koži mono.pur 550, s kosoštvorcovým štepovaním a kontrastným prešivaním vo farbe sivá fels alebo červená express.</li> <li>▶ Sedadlá vpredu manuálne nastaviteľné.</li> <li>▶ Interiérové doplnky lesklé čierne.</li> <li>▶ Hliníkové nástupné lišty vpredu, osvetlené s S-emb-lémom.</li> <li>▶ Obklad interiéru matný česaný hliník na palubnej doske.</li> <li>▶ Opierky rúk vo dverách vpredu a vzadu v umelej koži; s kontrastným stehom farebne prispôbeným interiéru.</li> <li>▶ Ambientné jednofarbné osvetlenie interiéru.</li> <li>▶ Vyhotovenie volatnu - chrómové doplnky, S-emb-lém na volante, perforované časti kože a kontrastný steh.</li> <li>▶ Zadné operadlo delené a sklopné v pomere 40:20:40.</li> <li>▶ Pedále a opierka na nohu z ušľachtilej ocele.</li> <li>▶ Hliníková optika interiéru.</li> <li>▶ Strop vozidla v čiernom látkovom poťahu.</li> </ul>	PWM	<b>3.531,-</b> 2.942,50	●	●	●
<p><b>Interiér pre športové sedadlá v čiernej koži Feinnappa s kosoštvorcovým štepovaním</b></p>  <p>Interiérový paket obsahuje:</p> <ul style="list-style-type: none"> <li>▶ Športové sedadlá v čiernej koži Feinnappa s vylišovaným S-emb-lémom na operadlách predných sedadiel. S kosoštvorcovým štepovaním a kontrastným prešivaním vo farbe sivá fels alebo červená express.</li> <li>▶ Sedadlá vpredu manuálne nastaviteľné.</li> <li>▶ Interiérové doplnky lesklé čierne.</li> <li>▶ Hliníkové nástupné lišty vpredu, osvetlené s S-emb-lémom.</li> <li>▶ Obklad interiéru matný česaný hliník na palubnej doske.</li> <li>▶ Opierky rúk vo dverách vpredu a vzadu v umelej koži; s kontrastným stehom farebne prispôbeným interiéru.</li> <li>▶ Ambientné jednofarbné osvetlenie interiéru.</li> <li>▶ Vyhotovenie volatnu - chrómové doplnky, S-emb-lém na volante, perforované časti kože a kontrastný steh.</li> <li>▶ Zadné operadlo delené a sklopné v pomere 40:20:40.</li> <li>▶ Pedále a opierka na nohu z ušľachtilej ocele.</li> <li>▶ Hliníková optika interiéru.</li> <li>▶ Strop vozidla v čiernom látkovom poťahu.</li> </ul>	PWN	<b>4.380,-</b> 3.650,00	●	●	●

● = Príplatková výbava ○ = Sériová výbava - = nemožnosť objednať.



# Výbavy a dizajnové pakety

## S line interiérové varianty

Kontrastný steh vo farbe červená express Audi Sport  
(s čiernym interiérom)



Interiérový paket obsahuje:

- ▶ Kontrastný steh a kosoštvorcové štepovanie vo farbe červená express na sedadlách;
- ▶ Kontrastný steh vo farbe červená express na opierkach rúk vo dverách, stredovej opierke rúk vpredu a na volante.

Upozornenie: Len v kombinácii s PFA, PWM alebo PWN.

Objednávaci kód	EUR vrát. 20% DPH EUR bez DPH	Q4/Q4 Sportback 45 e-tron	Q4/Q4 Sportback 45 e-tron quattro	Q4/Q4 Sportback 55 e-tron quattro
YYB	483,- 402,50	●	●	●

## Komfort a funkčnost

		Objednávaci kód	EUR vrát. 20% DPH EUR bez DPH	Q4/Q4 Sportback 45 e-tron	Q4/Q4 Sportback 45 e-tron quattro	Q4/Q4 Sportback 55 e-tron quattro
<b>Komfortpaket</b>	<p>Paket obsahuje:</p> <ul style="list-style-type: none"> <li>▶ Vonkajšie spätné zrkadlá elektricky nastaviteľné, vyhrievané, sklápaťelné, s automatickou clonu a integrovanými smerovkami.</li> <li>▶ Vnútorne spätné zrkadlo s automatickou clonou.</li> <li>▶ Elektricky nastaviteľné bederné opierky vpredu.</li> <li>▶ Projekčné osvetlenie v spätných zrkadlách.</li> </ul>	PYA	939,- 782,50	●	●	●
<b>Komfortpaket plus</b>	 <p>Paket obsahuje:</p> <ul style="list-style-type: none"> <li>▶ Elektricky nastaviteľné predné sedadlá, pre vodiča s pamäťou.</li> <li>▶ Vonkajšie spätné zrkadlá elektricky nastaviteľné, vyhrievané, sklápaťelné, s automatickou clonu a integrovanými smerovkami.</li> <li>▶ Vnútorne spätné zrkadlo s automatickou clonou.</li> <li>▶ Elektricky nastaviteľné bederné opierky vpredu.</li> <li>▶ Projekčné osvetlenie v spätných zrkadlách.</li> </ul> <p>Upozornenie: Dostupné len v spojení s interiérovým balíkom.</p>	PYY	1.929,- 1.607,50	●	●	●
<b>Bezpečnostný balík</b>	<p>Balík obsahuje:</p> <ul style="list-style-type: none"> <li>▶ Alarm.</li> <li>▶ Bezpečnostné skrutky kolies.</li> </ul>	PYV	540,- 450,00	●	●	●

● = Príplatková výbava ○ = Sériova výbava – = nemožnosť objednať.

# Výbavy a dizajnové pakety

## Komfort a funkčnost







	Objednávací kód	EUR vrát. 20% DPH EUR bez DPH	Q4/Q4 Sportback 45 e-tron	Q4/Q4 Sportback 45 e-tron quattro	Q4/Q4 Sportback 55 e-tron quattro
<p><b>Funkčný balík odkladacích priestorov pre Q4 e-tron</b></p>  <p>Balík obsahuje:</p> <ul style="list-style-type: none"> <li>▶ Odkladacie sieťky na zadnej časti operadiel predných sedadiel.</li> <li>▶ Držiak na poháre vpredu.</li> <li>▶ Uzamykateľnú príručnú skrinku.</li> <li>▶ Sieť v batožinovom priestore.</li> <li>▶ 12V zásuvku v batožinovom priestore.</li> <li>▶ Variabilnú podlahovú plochu delenú a sklopennú v pomere 40:60.</li> <li>▶ Odnímateľnú deliacu sieť.</li> </ul>	PYW	410,- 341,67	●/-	●/-	●/-
<p><b>Funkčný balík odkladacích priestorov pre Q4 Sportback e-tron</b></p> <p>Balík obsahuje:</p> <ul style="list-style-type: none"> <li>▶ Odkladacie sieťky na zadnej časti operadiel predných sedadiel.</li> <li>▶ Držiak na poháre vpredu.</li> <li>▶ Prídavné odkladacie priestory vpredu a v stredovej konzole.</li> <li>▶ Uzamykateľnú príručnú skrinku.</li> <li>▶ Sieť v batožinovom priestore.</li> <li>▶ 12V zásuvku v batožinovom priestore.</li> <li>▶ Variabilnú podlahovú plochu delenú a sklopennú v pomere 40:60.</li> </ul>	QE1	321,- 267,50	-/●	-/●	-/●
<p><b>Delené zadné operadlá, sklápateľné</b></p> <p>V pomere 40:20:40, alebo úplne sklápateľné vrátane stredovej opierky.</p>	3NT	282,- 235,00	●	●	●



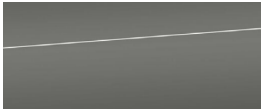
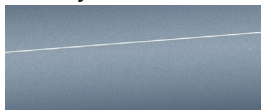
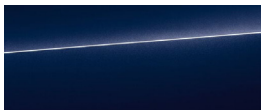

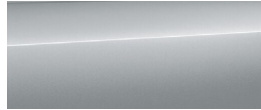
# Lakovanie

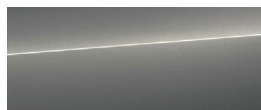
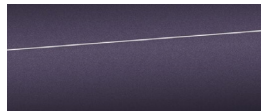





		Objednávaci kód	EUR vrát. 20% DPH EUR bez DPH	Q4/Q4 Sportback 45 e-tron	Q4/Q4 Sportback 45 e-tron quattro	Q4/Q4 Sportback 55 e-tron quattro
<b>Základný lak</b>  <ul style="list-style-type: none"> <li>▶ Sivá kiesel (C2C2)</li> </ul>				○	○	○
<b>Metalický lak</b> <div style="display: flex; justify-content: space-between;"> <div style="width: 30%;">  <ul style="list-style-type: none"> <li>▶ Modrá geysir (SY5Y)</li> </ul> </div> <div style="width: 30%;">  <ul style="list-style-type: none"> <li>▶ Modrá navarra (2D2D)</li> </ul> </div> <div style="width: 30%;">  <ul style="list-style-type: none"> <li>▶ Čierna mythos (0E0E)</li> </ul> </div> </div> <div style="display: flex; justify-content: space-between; margin-top: 10px;"> <div style="width: 30%;">  <ul style="list-style-type: none"> <li>▶ Strieborná florret (L5L5)</li> </ul> </div> <div style="width: 30%;">  <ul style="list-style-type: none"> <li>▶ Biela gletscher (2Y2Y)</li> </ul> </div> <div style="width: 30%;">  <ul style="list-style-type: none"> <li>▶ Sivá taifun (2L2L)</li> </ul> </div> </div> <div style="margin-top: 10px;">  <ul style="list-style-type: none"> <li>▶ Fialová aurora (J6J6)</li> </ul> </div>			957,- 797,50	●	●	●
			1.125,- 937,50	●	●	●
<b>Celolakovaná karoséria</b>  		FB4  Upozornenie: Dostupné len pre vybrané farby laku: <ul style="list-style-type: none"> <li>▶ Sivá kiesel.</li> <li>▶ Biela gletscher metalíza.</li> <li>▶ Čierna mythos metalíza.</li> <li>▶ Modrá navarra metalíza.</li> </ul> Upozornenie: dostupné len s PY1 alebo PY2.	282,- 235,00	●	●	●

● = Príplatková výbava ○ = Sériová výbava - = nemožnosť objednať.



# Disky kolies





		Objednávací kód	EUR vrát. 20% DPH EUR bez	Q4/Q4 Sportback 45 e-tron	Q4/Q4 Sportback 45 e-tron quattro	Q4/Q4 Sportback 55 e-tron quattro
	<p><b>Disky z ľahkých zliatin 8,0J x 19 vpredu aj vzadu, 5-ramenné</b></p> <ul style="list-style-type: none"> <li>▸ Pneu vpredu 235/55 R 19.</li> <li>▸ Pneu vzadu 255/50 R 19.</li> </ul>	40S	bez príplatku	○	○	●
	<p><b>Disky z ľahkých zliatin 8,0J x 19 vpredu aj vzadu, 5-W-lúčové, Aero-dizajn, grafitovosivé, sústružené</b></p> <ul style="list-style-type: none"> <li>▸ Pneu vpredu 235/55 R 19.</li> <li>▸ Pneu vzadu 255/50 R 19.</li> </ul>	40Z	225,- 187,50	●	●	○
	<p><b>Disky z ľahkých zliatin 8,0J x 20 vpredu a 9,0J x 20 vzadu, 5-lúčové, Y-dizajn</b></p> <ul style="list-style-type: none"> <li>▸ Pneu vpredu 235/50 R 20.</li> <li>▸ Pneu vzadu 255/45 R 20.</li> </ul>	55J	787,- 655,83	●	●	-
	<p><b>Disky z ľahkých zliatin 8,0J x 20 vpredu a 9,0Jx20 vzadu, 5-lúčové, Y-dizajn, grafitovosivé, sústružené</b></p> <ul style="list-style-type: none"> <li>▸ Pneu vpredu 235/50 R 20.</li> <li>▸ Pneu vzadu 255/45 R 20.</li> </ul>	55K	957,- 797,50	●	●	-
	<p><b>Disky z ľahkých zliatin 8,0J x 20 vpredu a 9,0Jx20 vzadu, 5-V-lúčov, grafitovosivé, sústružené</b></p> <ul style="list-style-type: none"> <li>▸ Pneu vpredu 235/55 R 20.</li> <li>▸ Pneu vzadu 255/50 R 20.</li> </ul> <p>Dostupné len pre Q4 Sportback e-tron.</p>	44L	957,- 797,50	-/●	-/●	-
			732,- 610,00	-	-	●
			732,- 610,00	-	-	-/●

● = Príplatková výbava ○ = Sériova výbava - = nemožnosť objednať.

		Objednávací kód	EUR vrát. 20% DPH EUR bez	Q4/Q4 Sportback 45 e-tron	Q4/Q4 Sportback 45 e-tron quattro	Q4/Q4 Sportback 55 e-tron quattro
	<p>Disky z ľahkých zliatin Audi Sport 8,0J x 20 vpredu a 9,0Jx20 vzadu, 5-V-lúčov, Polygon-dizajn, titánovosivé matné, sústružené</p> <p>▸ Pneu vpredu 235/50 R 20.</p> <p>▸ Pneu vzadu 255/45 R 20.</p>	56H	<p>1.731,- 1.442,50</p> <p>1.506,- 1.255,00</p>	●	●	-
	<p>Disky z ľahkých zliatin Audi Sport 8,0J x 20 vpredu a 9,0Jx20 vzadu, 10-lúčov, Aero-dizajn, čierne, sústružené</p> <p>▸ Pneu vpredu 235/50 R 20.</p> <p>▸ Pneu vzadu 255/45 R 20.</p>	56J	<p>1.731,- 1.442,50</p> <p>1.506,- 1.255,00</p>	●	●	-
	<p>Disky z ľahkých zliatin Audi Sport 8,5J x 21 vpredu a 9,0Jx21 vzadu, 5- ramenné-Rotor, Aero-dizajn, čierne, sústružené</p> <p>▸ Pneu vpredu 235/45 R 21.</p> <p>▸ Pneu vzadu 255/40 R 21.</p>	C1P	<p>2.631,- 2.192,50</p> <p>2.406,- 2.005,00</p>	●	●	-
	<p>Disky z ľahkých zliatin 8,5J x 21 vpredu a 9,0Jx21 vzadu, 5-lúčové, Rotor-Evo dizajn, titánovosivé, matné, sústružené</p> <p>▸ Pneu vpredu 235/45 R 21.</p> <p>▸ Pneu vzadu 255/40 R 21.</p>	55L	<p>2.294,- 1.911,67</p> <p>2.069,- 1.724,17</p>	●	●	-



		Objednávaci kód	EUR vrát. 20% DPH EUR bez DPH	Q4/Q4 Sportback 45 e-tron	Q4/Q4 Sportback 45 e-tron quattro	Q4/Q4 Sportback 55 e-tron quattro
	<p>Disky z ľahkých zliatin Audi Sport 8,5J x 21 vpredu a 9,0Jx21 vzadu, 5-W-lúčové, Stern-dizajn, platinosivé</p> <p>► Pneu vpredu 235/45 R 21.</p> <p>► Pneu vzadu 255/40 R 21.</p>	C5W	<p>2.181,- 1.817,50</p> <p>1.956,- 1.630,00</p>	●	●	-
	<p>Disky z ľahkých zliatin Audi Sport 8,5J x 21 vpredu a 9,0Jx21 vzadu, 5-W-lúčové, Stern-dizajn, matné brozové</p> <p>► Pneu vpredu 235/45 R 21.</p> <p>► Pneu vzadu 255/40 R 21.</p> <p>Upozornenie: Dostupné len v kombinácii s výbavou PFA.</p>	C7A	<p>2.181,- 1.817,50</p> <p>1.956,- 1.630,00</p>	●	●	-
Sada na lepenie pneumatík	Upozornenie: Len pre disky do 19"	153	57,- 47,50	●	●	●

● = Príplatková výbava ○ = Sériova výbava - = nemožnosť objednať.

# Sedadlá a komfort sedenia

	Objednávaci kód	EUR vrát. 20 % DPH EUR bez DPH	Q4/Q4 Sportback 45 e-tron	Q4/Q4 Sportback 45 e-tron quattro	Q4/Q4 Sportback 55 e-tron quattro
<p><b>Štandardné sedadlá vpredu</b></p>  <p>Manuálne nastaviteľná výška a pozdĺžna poloha sedadla, nastaviteľný uhol operadla, nastaviteľná opierka hlavy a výška bezpečnostného pásu.</p>			<input type="checkbox"/>	<input type="checkbox"/>	<input type="checkbox"/>
<p><b>Stredová laktová opierka</b></p>  <p>Nastaviteľný sklon, možnosť posunu v pozdĺžnom smere.</p>			<input type="checkbox"/>	<input type="checkbox"/>	<input type="checkbox"/>
<p><b>Vyhrievanie sedadiel vpredu</b></p>  <p>S oddelenou reguláciou pre vodiča a spolujazdca.</p>			<input type="checkbox"/>	<input type="checkbox"/>	<input type="checkbox"/>

	Objednávaci kód	EUR vrát. 20 % DPH EUR bez DPH	Q4/Q4 Sportback 45 e-tron	Q4/Q4 Sportback 45 e-tron quattro	Q4/Q4 Sportback 55 e-tron quattro
<p><b>Zadné sedadlá delené a sklápatelné</b></p>  <p>V pomere 40:60 alebo úplne.</p>			<input type="radio"/>	<input type="radio"/>	<input type="radio"/>
<p><b>Ukotvenie detskej sedačky i-Size</b></p> <p>Na sedadle spolujazdca a vzađu na krajných sedadlách; vrátane dodatočného ukotvenia Top Tether na krajných sedadlách vzađu.</p>			<input type="radio"/>	<input type="radio"/>	<input type="radio"/>

● = Príplatková výbava ○ = Sériova výbava - = nemožnosť objednať.



# Čalúnenie stropu

	Objednávaci kód	EUR vrát. 20% DPH EUR bez DPH	Q4/Q4 Sportback 45 e-tron	Q4/Q4 Sportback 45 e-tron quattro	Q4/Q4 Sportback 55 e-tron quattro
<p>Strop vozidla v sivom látkovom poťahu</p> 			<input type="radio"/>	<input type="radio"/>	<input type="radio"/>





# Interiérové obklady





	Objednávaci kód	EUR vrát. 20% DPH EUR bez	Q4/Q4 Sportback 45 e-tron	Q4/Q4 Sportback 45 e-tron quattro	Q4/Q4 Sportback 55 e-tron quattro
<b>Obklad interiéru - Haptiklack čierny</b> 			<input type="radio"/>	<input type="radio"/>	<input type="radio"/>
<b>Drevený obklad interiéru - lipa striebornosivá prírodná</b>  <p>Upozornenie: Obklad nie je možné kombinovať s variantom interiéru S line.</p>	5TK	439,- 365,83	<input checked="" type="radio"/>	<input checked="" type="radio"/>	<input checked="" type="radio"/>
<b>Hliníkový obklad interiéru vo vyhotovení Konvergenz vo farbe Antracit</b>  <p>Upozornenie: K dispozícii len s variantom interiéru Basis.</p>	5TD	253,- 210,83	<input checked="" type="radio"/>	<input checked="" type="radio"/>	<input checked="" type="radio"/>

● = Príplatková výbava ○ = Sériova výbava - = nemožnosť objednať.

# Interiérové obklady

Obklad interiéru - vzor sieťovina Technik antracit



Upozornenie: K dispozícii len s S line interiérovými variantmi.

Objednávaci kód	EUR vrát. 20% DPH EUR bez	Q4/Q4 Sportback 45 e-tron	Q4/Q4 Sportback 45 e-tron quattro	Q4/Q4 Sportback 55 e-tron quattro
5MC	646,- 538,33	●	●	●

● = Príplatková výbava ○ = Sériova výbava - = nemožnosť objednať.







Svetlá



# Svetlá

		Objednávaci kód	EUR vrát. 20 % DPH EUR bez DPH	Q4/Q4 Sportback 45 e-tron	Q4/Q4 Sportback 45 e-tron quattro	Q4/Q4 Sportback 55 e-tron quattro
<p><b>LED svetlomety vpredu</b></p>  <p>LED svetlomety obsahujú nasledovné funkcie:</p> <ul style="list-style-type: none"> <li>▶ Denné svetlá.</li> <li>▶ Stretávacie svetlá.</li> <li>▶ Diaľkové svetlá.</li> <li>▶ Dynamické smerové svetlá.</li> <li>▶ Hmlové svetlá.</li> </ul> <p>LED svetlomety poskytujú osvetlenie vozovky podobné dennému svetlu a vyznačujú sa nízkou spotrebou energie a dlhou životnosťou.</p>				○	○	○
<p><b>LED zadné svetlá</b></p> 				○	○	○

● = Príplatková výbava ○ = Sériová výbava - = nemožnosť objednať.

**Matrix LED svetlomety vpredu a LED svetlá vzadu**





Výbava obsahuje nasledovné:

- ▶ Inovatívne vysokovýkonné svetlomety s digitálnou technológiou Matrix LED.
- ▶ Dynamická svetelná animácia pri funkcii Coming/Leaving home.
- ▶ Dynamické smerovky vpredu a vzadu.
- ▶ Ostrekovače svetlometov vpredu.
- ▶ Funkciu jazdných pruhov, ktorá umožňuje svetelné navádzanie v jazdných pruhoch alebo zúžených jazdných pruhoch bez oslnenia ďalších vozidiel v premávke.
- ▶ Denné svietenie digitálne s možnosťou výberu zo 4 variantov svetelných podpisov.

Objednávací kód	EUR vrát. 20% DPH EUR bez DPH	Q4/Q4 Sportback 45 e-tron	Q4/Q4 Sportback 45 e-tron quattro	Q4/Q4 Sportback 55 e-tron quattro
PXC	1.270,- 1058,33	●	●	●





# Svetlá

	Objednávací kód	EUR vrát. 20% DPH EUR bez DPH	Q4/Q4 Sportback 45 e-tron	Q4/Q4 Sportback 45 e-tron quattro	Q4/Q4 Sportback 55 e-tron quattro
<p><b>Asistent diaľkových svetiel</b></p> 	8G1	112,- 93,33	●	●	●
<p><b>Ostrekovalče predných svetlometov</b></p> 	8X8	298,- 248,33	●	●	●
<p><b>Štandardné osvetlenie interiéru</b></p> <p>Výbava obsahuje nasledovné:</p> <ul style="list-style-type: none"> <li>▶ LED stropný modul vpredu a vzadu.</li> <li>▶ Osvetlená príručná skrinka a priečinok na stredovej konzole.</li> <li>▶ Osvetlenie batožinového priestoru vľavo.</li> </ul>			○	○	○

● = Príplatková výbava ○ = Sériova výbava - = nemožnosť objednať.

		Objednávaci kód	EUR vrát. 20 % DPH EUR bez DPH	Q4/Q4 Sportback 45 e-tron	Q4/Q4 Sportback 45 e-tron quattro	Q4/Q4 Sportback 55 e-tron quattro
<b>Ambiente Lichtpaket</b>	<p>Balík prídavného interiérového (jednofarebného - bieleho) osvetlenia obsahuje nasledovné:</p> <ul style="list-style-type: none"> <li>▶ Osvetlenie make-up zrkadielok v slnečnej clone na strane vodiča aj spolujazdca.</li> <li>▶ Nastupovacie svetlo v spodnej časti dverí vpredu.</li> <li>▶ Osvetlenie dverí vpredu a vzadu.</li> <li>▶ Osvetlenie priestoru v oblasti nôh vpredu a vzadu a kontúry palubnej dosky.</li> </ul>	QQ8	282,- 235,00	●	●	●
<b>Ambiente Lichtpaket plus</b>	<p>Rozšírený balík prídavného interiérového osvetlenia obsahuje nasledovné:</p> <ul style="list-style-type: none"> <li>▶ Prvky uvedené v QQ8, pričom osvetlenie dverí vpredu/vzadu, kontúry na palubnej doske a stredovej konzoly je možné nastaviť vo viacerých farbách.</li> </ul> <p>Upozornenie: Možné objednať len v kombinácii s obkladom interiéru STD alebo 5TK a interiérom PWD. Cena v kombinácii s interiérovými balíkmi PW* a PFO alebo PFP, obsahujúcimi QQ8.</p>	QQ9	394,- 328,33	●	●	●
			112,- 93,33	●	●	●

# Zrkadlá a strešné systémy

	Objednávací kód	EUR vrát. 20 % DPH EUR bez DPH	Q4/Q4 Sportback 45 e-tron	Q4/Q4 Sportback 45 e-tron quattro	Q4/Q4 Sportback 55 e-tron quattro
<p><b>Vonkajšie spätné zrkadlá elektricky nastaviteľné a vyhrievané</b></p>  <p>S integrovaným smerovým svetlom, vrátane vyhrievaných trysiek ostrekovačov čelného skla.</p>			<input type="radio"/>	<input type="radio"/>	<input type="radio"/>
<p><b>Kryty vonkajších spätných zrkadiel lakované vo farbe vozidla</b></p> 			<input type="radio"/>	<input type="radio"/>	<input type="radio"/>
<p><b>Kryty vonkajších spätných zrkadiel v čiernej farbe</b></p>  <p>Dostupné len v kombinácii s Optikpaket čierny (4ZD) alebo Optikpaket čierny plus (4ZP).</p>	6FJ	119,- 99,17	<input checked="" type="radio"/>	<input checked="" type="radio"/>	<input checked="" type="radio"/>



	Objednávací kód	EUR vrát. 20% DPH EUR bez DPH	Q4/Q4 Sportback 45 e-tron	Q4/Q4 Sportback 45 e-tron quattro	Q4/Q4 Sportback 55 e-tron quattro
<p>Vnitřní spáté zrkadlo s clonou</p> 			○	○	○
<p>Panoramatické sklenené strešné okno (dvojdielne)</p> 	3FU	1.473,- 1.227,50	●	●	●
<p>Strešné nosiče hliníkové</p> 			○/-	○/-	○/-

# Uzamykacie systémy

		Objednávací kód	EUR vrát. 20% DPH EUR bez DPH	Q4/Q4 Sportback 45 e-tron	Q4/Q4 Sportback 45 e-tron quattro	Q4/Q4 Sportback 55 e-tron quattro
<b>Komfortný kľúč vrátane funkcie Safelock a alarm</b>		PG3	1.069,- 890,83	●	●	●
<b>Komfortný kľúč bez funkcie Safelock</b>	Upozornenie: Možné objednať len v kombinácii s výbavou 4E6.	4K5	529,- 440,83	●	●	●
<b>Komfortný kľúč s funkciou Safelock</b>	Upozornenie: Možné objednať len v kombinácii s bezpečnostným balíkom (PYV).	4K6	529,- 440,83	●	●	●
<b>Elektrické otváranie a zatváranie veka batožinového priestoru</b>	So senzorickým otváraním (pohybom nohou), dostupné v kombinácii s komfortným kľúčom (PG3/4K5/4K6).  * Pre Q4 Sportback e-tron dostupné bez príplatku.	4E6	551,- 459,17	●*	●*	●*
<b>Elektrické otváranie a zatváranie veka batožinového priestoru</b>		4E7	551,- 459,17	●/○	●/○	●/○
<b>Elektronický imobilizér</b>				○	○	○
<b>Dialkové ovládanie garáže</b>		VC2	265,- 220,83	●	●	●

● = Príplatková výbava ○ = Sériova výbava - = nemožnosť objednať.

# Zasklenie

			Objednávací kód	EUR vrát. 20% DPH EUR bez DPH	Q4/Q4 Sportback 45 e-tron	Q4/Q4 Sportback 45 e-tron quattro	Q4/Q4 Sportback 55 e-tron quattro
<b>Determálne sklá</b>					○	○	○
<b>Akustické zasklenie bočných okien vpredu</b>	Zníženie vonkajšieho hluku.		VW6	135,- 112,50	●	●	●
<b>Klimakomfortné čelné sklo akustické a bezdrôtovo vyhrievané</b>			4GW	394,- 328,33	●	●	●
<b>Stmavené sklá od "B" stĺpika</b>			QL5	450,- 375,00	●	●	●
							



# Ostatné exteriérové príslušenstvo

	Objednávací kód	EUR vrát. 20% DPH EUR bez DPH	Q4/Q4 Sportback 45 e-tron	Q4/Q4 Sportback 45 e-tron quattro	Q4/Q4 Sportback 55 e-tron quattro
Príprava na montáž ťažného zariadenia	1D7	192,- 160,00	●	●	●
<b>Ťažné zariadenie - mechanicky výklopné</b>  <p>Uvoľnenie elektricky tlačidlom v batožinovom priestore. Integrovaná zásuvka umožňuje používanie elektrických spotrebičov v príviesnom vozidle počas jazdy.</p>	1M6	1.069,- 890,83	●	●	●
Označenie modelu a technológie			○	○	○
Bez označenia technológie	2Z7	bez príplatku	●	●	●
Bez označenia typu a technológie	2Z0	bez príplatku	●	●	●

● = Príplatková výbava ○ = Sériová výbava - = nemožnosť objednať.



# Volanty

	Objednávací kód	EUR vrát. 20 % DPH EUR bez DPH	Q4/Q4 Sportback 45 e-tron	Q4/Q4 Sportback 45 e-tron quattro	Q4/Q4 Sportback 55 e-tron quattro
<p>Športový kožený volant s dvojitými lúčmi a multifunkciou, v hornej aj spodnej časti zrezaný, s funkciou radenia</p> 			<input type="radio"/>	<input type="radio"/>	<input type="radio"/>
<p>Športový kožený volant s dvojitými lúčmi a multifunkciou vrátane funkcie radenia (okrúhly, bez chrómových častí)</p> 	2ZQ	bez príplatku	<input checked="" type="radio"/>	<input checked="" type="radio"/>	<input checked="" type="radio"/>
<p>Vyhrievanie volantu</p>	A19	203,- 167,17	<input checked="" type="radio"/>	<input checked="" type="radio"/>	<input checked="" type="radio"/>

● = Príplatková výbava ○ = Sériová výbava - = nemožnosť objednať.

# Klimatizácia

		Objednávaci kód	EUR vrát. 20% DPH EUR bez DPH	Q4/Q4 Sportback 45 e-tron	Q4/Q4 Sportback 45 e-tron quattro	Q4/Q4 Sportback 55 e-tron quattro
<p><b>Komfortná automatická klimatizácia 3-zónová</b></p>  <p>3-zónová automatická komfortná klimatizácia elektronicke reguluje teplotu, objem a distribúciu vzduchu do vozidla. Nastavenie teploty na strane vodiča a spolujazdca možno ovládať samostatne. Pre sedenie vzadu je k dispozícii samostatné ovládanie teploty a výduchov vzduchu. 3-zónová komfortná klimatizácia je vybavená filtrom nečistôt a jemných častíc, ktorý pomáha znižovať koncentráciu prachu, zápachu a alergénov v interiéri vozidla. Súčasťou balíka je aj prídavná funkcia klimatizácie, ktorá umožňuje prostredníctvom MMI alebo smartfónu naprogramovať spustenie klimatizácie vrátane nastavenia želananej teploty vo vozidle ešte pred jazdou. Umožňuje nastavenie aj ďalších funkcií ak sú súčasťou vybavenia vozidla, napr. vyhrievanie/klimatizovanie sedadiel alebo čelného skla.</p>	<p>PYC</p> <p><b>946,-</b> 788,33</p>	●	●	●		
<p><b>Komfortná automatická klimatizácia</b></p>  <ul style="list-style-type: none"> <li>▶ Elektronicke reguluje teplotu vzduchu, intenzitu a rozdelenie.</li> <li>▶ Regulácia je závislá na intenzite slnečného žiarenia.</li> <li>▶ Automaticky riadená cirkulácia vzduchu.</li> <li>▶ Filter proti znečisteniu interiéru, zachytáva prachové častice a rovnako pomáha znižovať koncentráciu prachu a alergénov v interiéri vozidla.</li> <li>▶ Samostatné tlačidlo pre rýchlejšie odmrazenie čelného skla.</li> </ul>		○	○	○		
<p><b>Tepelné čerpadlo</b></p> <p>Tepelné čerpadlo využíva nevyužitú teplo z elektrického pohonu na vykurovanie interiéru vozidla v rámci možnosti systému, čo podporuje výkon vykurovacieho systému pri nízkych teplotách. Inak nevyužívaná elektrická energia môže mať tiež pozitívny vplyv na dojazd a to najmä pri vonkajších teplotách pod 0°C.</p>	<p>9M3</p> <p><b>1.114,-</b> 928,33</p>	●	●	●		

# Ostatná výbava

		Objednávací kód	EUR vrát. 20 % DPH EUR bez DPH	Q4/Q4 Sportback 45 e-tron	Q4/Q4 Sportback 45 e-tron quattro	Q4/Q4 Sportback 55 e-tron quattro
12V zásuvka vpredu				<input type="radio"/>	<input type="radio"/>	<input type="radio"/>
Nástupné lišty s hliníkovým obkladom vpredu, osvetlené	Dostupné len s interiérovými balíkmi pre štandardné sedadlá a pre športové sedadlá bez interiéru S line.	VT4	112,- 93,33	<input checked="" type="radio"/>	<input checked="" type="radio"/>	<input checked="" type="radio"/>
Koberčeky vpredu a vzadu, čierne, velúr				<input type="radio"/>	<input type="radio"/>	<input type="radio"/>



# Navigácia, médiá a zvukové systémy





		Objednávací kód	EUR vrát. 20% DPH EUR bez DPH	Q4/Q4 Sportback 45 e-tron	Q4/Q4 Sportback 45 e-tron quattro	Q4/Q4 Sportback 55 e-tron quattro
<b>MMI</b>	<p>MMI obsahuje:</p> <ul style="list-style-type: none"> <li>▶ 10,1-palcový farebný displej s vysokým rozlíšením (1 540 x 720) vrátane MMI touch ovládania.</li> <li>▶ Digitálny prístrojový panel s 10,25-palcovým farebným displejom.</li> <li>▶ Audi music interface, 2x USB-C port, každý s funkciou prenosu dát a nabíjania.</li> <li>▶ Bluetooth rozhranie.</li> <li>▶ Pasívne reproduktory so 4 prednými reproduktormi a centálnym reproduktorom.</li> <li>▶ Digitálny rádiový príjem DAB+.</li> </ul>			<input type="radio"/>	<input type="radio"/>	<input type="radio"/>
<b>MMI Navigation plus</b>	<p>MMI Navigation plus obsahuje:</p> <ul style="list-style-type: none"> <li>▶ 11,6-palcový farebný displej s vysokým rozlíšením (1 540 x 720) vrátane MMI touch ovládania.</li> <li>▶ MMI navigačný systém plus s MMI touch.</li> <li>▶ Audi virtual cockpit s dvomi možnosťami zobrazenia "Classic" a "Sport".</li> </ul>	PYG	<b>2.243,-</b> 1.869,17	<input checked="" type="radio"/>	<input checked="" type="radio"/>	<input checked="" type="radio"/>
<b>MMI Navigation pro</b>	<p>MMI Navigation pro navyše od MMI Navigation plus obsahuje:</p> <ul style="list-style-type: none"> <li>▶ Audi smartphone interface.</li> <li>▶ Audi virtual cockpit plus s tromi možnosťami zobrazenia "Classic", "Sport" a "e-tron".</li> <li>▶ Head-up displej s rozšírenou realitou.</li> </ul>	PYH	<b>3.440,-</b> 2.866,67	<input checked="" type="radio"/>	<input checked="" type="radio"/>	<input checked="" type="radio"/>
<b>Rádiový tuner digitálny</b>				<input type="radio"/>	<input type="radio"/>	<input type="radio"/>
<b>Audi sound systém</b>	<p>8 reproduktorov vrátane stredového reproduktora a subwoofera, 6-kanálový zosilňovač, max. výkon spolu 180W.</p>			<input type="radio"/>	<input type="radio"/>	<input type="radio"/>

● = Príplatková výbava ○ = Sériová výbava - = nemožnosť objednať.



		Objednávací kód	EUR vrát. 20 % DPH EUR bez DPH	Q4/Q4 Sportback 45 e-tron	Q4/Q4 Sportback 45 e-tron quattro	Q4/Q4 Sportback 55 e-tron quattro
<p><b>SONOS prémiový zvukový systém</b></p>  <p>Exkluzívna priestorová reprodukcia zvuku prostredníctvom 10 reproduktorov vrátane stredového reproduktora a subwoofera; celkový výkon 580 Watt; s technológiou Fraunhofer Sonamic Panorama Algorithmus.</p>		9VS	461,- 384,17	●	●	●

● = Príplatková výbava ○ = Sériova výbava - = nemožnosť objednať.

# Telefón a komunikácia

		Objednávaci kód	EUR vrát. 20% DPH EUR bez DPH	Q4/Q4 Sportback 45 e-tron	Q4/Q4 Sportback 45 e-tron quattro	Q4/Q4 Sportback 55 e-tron quattro
<b>Smartphone paket</b>	<p>Smartphone paket obsahuje:</p> <ul style="list-style-type: none"> <li>▶ Audi smartphone interface.</li> <li>▶ Audi phone box.</li> </ul> <p>Cena v kombinácii s výbavou MMI Navigation pro (PYH).</p>	PYX	<p><b>1.142,-</b> 951,67</p> <p><b>540,-</b> 450,00</p>	●	●	●
<b>Audi connect Remote &amp; Control</b>	Možnosť ovládania vybraných funkcií pomocou aplikácie myAudi v mobilnom telefóne. V sériovej výbave je možnosť diaľkového ovládania dobíjania a klimatizácie. Podmienkou funkčnosti je verifikovaný účet na my.audi.com			○	○	○
<b>Audi connect Navigácia &amp; Infotainment<sup>1</sup></b>	<p>Audi connect Navigácia a &amp; Infotainment obsahuje prepojenie vozidla s internetom prostredníctvom zabudovanej SIM-karty vo vozidle, ktorá umožňuje využívanie nasledovných služieb:</p> <ul style="list-style-type: none"> <li>▶ Vyhľadávanie bodov záujmu (POI).</li> <li>▶ Dopravné informácie, informácie o dostupných parkovacích miestach.</li> <li>▶ Plánovač trasy e-tron.</li> <li>▶ WLAN Hotspot.</li> <li>▶ Počasie.</li> <li>▶ Prístup k sociálnym sieťam.</li> </ul> <p>Upozornenie: Dostupné len v kombinácii s výbavou PYG alebo PYH.</p>	IT4	bez príplatku	●	●	●
<b>Audi connect Navigácia &amp; Infotainment plus<sup>2</sup></b>	<p>Audi connect Navigácia a &amp; Infotainment plus navyše od IT4 obsahuje:</p> <ul style="list-style-type: none"> <li>▶ Prístup k navigácii prostredníctvom Google Earth™.</li> <li>▶ Vyhľadávanie navigačných cieľov online.</li> <li>▶ Dopravné informácie plus.</li> <li>▶ Online rádio.</li> <li>▶ Detailné zobrazenie 3D miest.</li> </ul> <p>Upozornenie: Dostupné len v kombinácii s výbavou PYG alebo PYH.</p>	IT3	<b>247,-</b> 205,83	●	●	●
<b>Bluetooth rozhranie</b>	<p>Podporuje nasledovné funkcie:</p> <ul style="list-style-type: none"> <li>▶ Handsfree prostredníctvom reproduktorov a mikrofónu zabudovanom v strope.</li> <li>▶ Možnosť pripojenia dvoch mobilných telefónov (2x HFP/PBAP).</li> <li>▶ Zobrazenie prichádzajúcich SMS správ a e-mailov (MAP).</li> </ul>			○	○	○



Car Charging  
Charging active - 38 min remaining  
Battery level  
5%  
Everyday use  
Long distances  
Target

AUTO SYNC 21.5 OFF A/C CONT ECONOMY 21.0 MAX REAR



e-tron

SONOS



# Asistenčné systémy

		Objednávaci kód	EUR vrát. 20 % DPH EUR bez	Q4/Q4 Sportback 45 e-tron	Q4/Q4 Sportback 45 e-tron quattro	Q4/Q4 Sportback 55 e-tron quattro
<b>Asistenčný balík</b>	Asistenčný balík obsahuje: ▶ Parkovací systém plus, akustický aj optický, vpredu a vzadu.	PZB	371,- 309,17	●	●	●
<b>Asistenčný balík II</b>	Asistenčný balík II obsahuje: ▶ Parkovací systém plus, akustický aj optický, vpredu a vzadu. ▶ Asistent jazdy s núdzovým asistentom. ▶ Adaptívny tempomat. Upozornenie: Dostupné len v kombinácii s výbavou KA2.	PY7	766,- 638,33	●	●	●
<b>Asistenčný balík plus</b>	Asistenčný balík plus obsahuje: ▶ Parkovací systém plus, akustický aj optický, vpredu a vzadu. ▶ Kameru vzadu. ▶ Adaptívny tempomat.	PYL	1.114,- 928,33	●	●	●
<b>Asistenčný balík pro</b>	Asistenčný balík pro obsahuje: ▶ Parkovací systém plus, akustický aj optický, vpredu a vzadu. ▶ Asistent jazdy s núdzovým asistentom. ▶ Adaptívny tempomat. ▶ 360 - stupňová kamera.	PY5	1.800,- 1.500	●	●	●
<b>Asistenčný balík pro +</b>	Asistenčný balík pro + obsahuje: ▶ Parkovací systém plus, akustický aj optický, vpredu a vzadu. ▶ Asistent jazdy s núdzovým asistentom. ▶ Adaptívny tempomat. ▶ 360 - stupňová kamera. ▶ Audi pre sense basic a pre sense rear (vzadu). ▶ Side assist.	PZC	2.183,- 1.819,17	●	●	●
<b>Asistenčný balík bezpečnosť plus</b>	Asistenčný balík bezpečnosť plus obsahuje: ▶ Audi pre sense basic. ▶ Audi pre sense rear (vzadu). ▶ Side assist.	PYU	770,- 641,67	●	●	●
<b>Kamera vzadu</b>	Upozornenie: Dostupné len v kombinácii s výbavou PY7.	KA2	472,- 393,33	●	●	●
<b>Bluetooth rozhranie</b>	Podporuje nasledovné funkcie: ▶ Handsfree prostredníctvom reproduktorov a mikrofónu zabudovanom v strope. ▶ Možnosť pripojenia dvoch mobilných telefónov (2x HFP/PBAP). ▶ Zobrazenie prichádzajúcich SMS správ a e-mailov (MAP).			○	○	○

		Objednávací kód	EUR vrát. 20% DPH EUR bez DPH	Q4/Q4 Sportback 45 e-tron	Q4/Q4 Sportback 45 e-tron quattro	Q4/Q4 Sportback 55 e-tron quattro
<b>Audi pre sense front</b>	Monitoruje situáciu pred vozidlom a v prípade hroziacej kolízie upozorní akusticky/opticky/hapticky a aktívnym brzdením pred prekážkou; aktívny od 5 km/h; systém je schopný rozpoznať chodca do 85 km/h a vozidlo do 250km/h.			<input type="radio"/>	<input type="radio"/>	<input type="radio"/>
<b>Tempomat s obmedzovačom rýchlosti (FOD): ACC</b>				<input type="radio"/>	<input type="radio"/>	<input type="radio"/>
						
<b>Asistent jazdy s núdzovým asistentom</b>	Systém upozorní na neúmyselné opustenie jazdného pruhu bez smerovky, monitoruje jazdné pruhy, udržiava líniu prostredníctvom korigujúcich zásahov do riadenia. Núdzový asistent v prípade neaktivity vodiča aktivuje optické, akustické i haptické upozorňovacie prostriedky. Ak ani potom nedôjde k reakcii vodiča, systém vozidlo bezpečne zastaví, zabezpečí rozsvietenie varovných signálov a v prípade dostupnosti potrebných prostriedkov (podporovaná sieť operátora, a pod.) môže vyslať aj automatické tiesňové volanie.			<input type="radio"/>	<input type="radio"/>	<input type="radio"/>
<b>Asistent pri predchádzaní a odbočovaní</b>				<input type="radio"/>	<input type="radio"/>	<input type="radio"/>
<b>Akustický parkovací systém vzadu</b>				<input type="radio"/>	<input type="radio"/>	<input type="radio"/>
						

● = Príplatková výbava ○ = Sériová výbava - = nemožnosť objednať.

# Podvozok a brzdy

		Objednávací kód	EUR vrát. 20% DPH EUR bez DPH	Q4/Q4 Sportback 45 e-tron	Q4/Q4 Sportback 45 e-tron quattro	Q4/Q4 Sportback 55 e-tron quattro
<b>Dynamik paket</b>	 <p>Dynamik paket obsahuje:</p> <ul style="list-style-type: none"> <li>▶ Progresívne riadenie (sériovo pre 45 e-tron quattro a 55 e-tron quattro).</li> <li>▶ Audi drive select (sériovo pre Q4 Sportback e-tron).</li> </ul>	PY8	<b>450,-</b> 375,00  <b>282,-</b> 235,00  <b>169,-</b> 140,83	●/-  -/●  -	-  -  ●/○	-  -  ●/○
<b>Dynamik paket plus</b>	<p>Dynamik paket plus obsahuje:</p> <ul style="list-style-type: none"> <li>▶ Progresívne riadenie (sériovo pre 45 e-tron quattro a 55 e-tron quattro).</li> <li>▶ Audi drive select (sériovo pre Q4 Sportback e-tron).</li> <li>▶ Podvozok s reguláciou tlmičov.</li> </ul> <p>Podvozok s reguláciou tlmičov umožňuje elektronicky prispôsobiť adaptívne tlmiče rôznym jazdným situáciám. Vďaka tomu poskytujú vysokú úroveň jazdného komfortu v kombinácii s výbornými jazdnými vlastnosťami.</p>	PY9	<b>1.552,-</b> 1.293,33  <b>1.383,-</b> 1152,50  <b>1.271,-</b> 1.059,17  <b>1.102,-</b> 918,33	●/-  -/●  -  -	-  -  ●/-  -/●	-  -  ●/-  -/●
<b>Komfortný podvozok</b>				○	○	○
<b>Športový podvozok</b>	Podvozok znížený o 15mm.	1JC	<b>247,-</b> 205,83	●	●	●

● = Príplatková výbava ○ = Sériova výbava - = nemožnosť objednať.





# Technika a bezpečnost



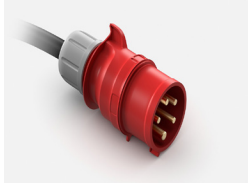

# Technika a bezpečnosť

		Objednávaci kód	EUR vrát. 20% DPH EUR bez DPH	Q4/Q4 Sportback 45 e-tron	Q4/Q4 Sportback 45 e-tron quattro	Q4/Q4 Sportback 55 e-tron quattro
<b>Airbag vodiča a spolujazdca</b>	S možnosťou deaktivácie airbagu na strane spolujazdca.			<input type="radio"/>	<input type="radio"/>	<input type="radio"/>
<b>Bočné airbagy vpredu</b>				<input type="radio"/>	<input type="radio"/>	<input type="radio"/>
<b>Hlavové airbagy vpredu a vzadu a interaktívny airbag vpredu</b>				<input type="radio"/>	<input type="radio"/>	<input type="radio"/>
<b>Bočné airbagy vzadu</b>		6C4	406,- 338,33	<input checked="" type="radio"/>	<input checked="" type="radio"/>	<input checked="" type="radio"/>
<b>Charakteristický zvuk - digitálne generovaný</b>		GM4	708,- 590,00	<input checked="" type="radio"/>	<input checked="" type="radio"/>	<input checked="" type="radio"/>
	Nad rámec zákonom predpísaného akustického výstražného systému vozidla sa prostredníctvom ďalších dvoch vonkajších a vnútorných reproduktorov generuje futuristický zvuk jazdy. Vozidlo získava vlastnú akustickú identitu. Vozidlo môžu chodci a cyklisti ľahko vnímať aj pri nízkych rýchlostiach, čo prispieva k zvýšeniu bezpečnosti na cestách. Je možné vybrať z dvoch predvolených zvukových režimov. Systém je možné vypnúť, pričom povinný akustický výstražný systém vozidla zostane aktivovaný.					
<b>Lekárnička s výstražným trojuholníkom a vestami</b>				<input type="radio"/>	<input type="radio"/>	<input type="radio"/>
<b>Pokročilý asistent pozornosti vodiča</b>						
<b>Nefajčiarska verzia výbavy</b>	Bez zapaľovača a popolníka; 12V zásuvka vpredu a 2 x USB-C.			<input type="radio"/>	<input type="radio"/>	<input type="radio"/>
<b>Funkcia tiesňového volania</b>				<input type="radio"/>	<input type="radio"/>	<input type="radio"/>
<b>Nabíjacia zásuvka Combo 2 CCS Typ 2</b>	Na strane vodiča na striedavý (AC) aj jednosmerný prúd (DC); nabíjací výkon 11 kW pre nabíjanie striedavým prúdom a jednosmerným prúdom.			<input type="radio"/>	<input type="radio"/>	<input type="radio"/>
<b>Mode 3 kábel Typ 2 3 32A</b>	Pre dobíjanie až do 22kW (3-fázy, 32A) - dĺžka kábla 6 m pre komfortné nabíjanie mimo domu na dobíjacích staniciach AC (typ 2). Pre model Q4 e-tron maximálny nabíjací výkon 11 kW.			<input type="radio"/>	<input type="radio"/>	<input type="radio"/>
<b>Palubná nabíjačka 7,2 kW (OBC: On-Board Charger)</b>	Maximálny nabíjací výkon do 7,2 kW na striedavý prúd (AC). Prevodník AC / DC prevádza striedavý prúd (AC) na jednosmerný prúd (DC), aby nabíjal vysokonapäťovú batériu.			-	-	-
<b>Palubná nabíjačka 11 kW(OBC: On-Board Charger)</b>	Maximálny nabíjací výkon do 11 kW na striedavý prúd (AC). Prevodník AC / DC prevádza striedavý prúd (AC) na jednosmerný prúd (DC), aby nabíjal vysokonapäťovú batériu.			<input type="radio"/>	<input type="radio"/>	<input type="radio"/>

	Objednávací kód	EUR vrát. 20 % DPH EUR bez DPH	Q4/Q4 Sportback 45 e-tron	Q4/Q4 Sportback 45 e-tron quattro	Q4/Q4 Sportback 55 e-tron quattro
<p><b>Nabíjacia sada e-tron compact</b></p>  <p>4,5 m dlhý (2,5 m pre nabíjaciú sadu connect) nabíjací kábel s koncovkami pre domácu (230V) a priemyselnú zásuvku (400V), manuálne nastavenie nabíjacieho výkonu (50/100 %), nabíjací výkon až 11 kW (v závislosti od napätia v zásuvke a príkonu siete).</p>  <p>Sieťový nabíjací kábel je určený na nabíjanie v domácich zásuvkách, takzvaný systém nabíjania Mode 2:</p> <ul style="list-style-type: none"> <li>▶ Dá sa použiť mobilne.</li> <li>▶ Pozostáva z riadiacej jednotky vrátane prepájacieho kábla vozidla a napájacieho kábla so zástrčkou pre domácnosť (230V). Riadiaca jednotka so stavovým displejom je pevne spojená s káblom vozidla a napájacím káblom. Káble nie je možné meniť. Nabíjací výkon je až do 2,3 kW.</li> </ul>  			○	○	○
<p><b>Clip - držiak na stenu pre nabíjaciú sadu</b></p> 	NJ2	135,- 112,50	●	●	●



IN Q 403 E

e-tron



# Audi predĺžená záruka

		Objednávaci kód	EUR vrát. 20 % DPH EUR bez DPH	Q4/Q4 Sportback 45 e-tron	Q4/Q4 Sportback 45 e-tron quattro	Q4/Q4 Sportback 55 e-tron quattro
<p><b>Audi predĺžená záruka</b></p> <p>Audi záruka predlžuje základné zákonné záruky od výrobcu nad rámec prvých 2 rokov. Objednať ju je možné priamo a výhradne na nové vozidlá. K dispozícii sú rôzne dĺžky/kombinácie rôznych počtov najazdených kilometrov. Bližšie informácie dostanete u Vášho Audi partnera.</p> <ul style="list-style-type: none"> <li>▶ Predĺžená záruka o 1 rok / maximálny nájazd 90.000 km</li> <li>▶ Predĺžená záruka o 2 roky / maximálny nájazd 120.000 km</li> <li>▶ Predĺžená záruka o 3 roky / maximálny nájazd 150.000 km</li> </ul>						
		EA6	489,- 407,50	○	○	○
		EA9	870,- 725,00	●	●	●

● = Príplatková výbava ○ = Sériova výbava - = nemožnosť objednať.



# Audi connect

# connect

Ultra



Use the touch screen to receive further information about Audi connect.  
Touchez l'écran pour recevoir de plus amples informations sur Audi connect.

## Audi connect Navigácia a infotainment<sup>1</sup>

### Plánovač trasy e-tron

Vďaka plánovaniu trasy nie je problém dostať sa do cieľa dlhšej cesty bez ohľadu na to, kadiaľ vedie. Trasu si môžete pohodlne naplánovať v aplikácii myAudi alebo priamo vo vozidle. V oboch prípadoch sa trasa vypočíta s ohľadom na potreby vozidla na dobíjanie. Okrem stavu nabitia sa pri výpočte zohľadňuje aj dopravná situácia. Počas nabíjania sa zobrazuje zostávajúci čas do plného nabitia a aktuálny stav batérie. Ak je cieľ nájdený pomocou myAudi, môže byť odoslaný priamo do vozidla a uložený ako cieľ pre navigáciu, keď nastúpíte do vozidla. Takto si môžete v systéme myAudi pohodlne naplánovať celé cesty alebo trasy ešte pred odchodom a následne ich vo vozidle vyvolať.

### Online body záujmu (POI)

Navigácia poskytuje priamu prístup k bodom záujmu (napríklad benzínové stanice a parkoviská). Zároveň môžete vyvolať dodatočné informácie ako recenzie a otváraciu dobu, aktuálne ceny pohonných hmôt a iné.

### Online dopravné informácie

Aktuálne dopravné informácie o plynulosti premávky sú k dispozícii online. Informácie o plynulosti premávky sú farebne zobrazené v navigačnej mape a zohľadnené pre dynamické navigovanie k cieľu. Systém dodáva informácie o prejazdnosti diaľničných pruhov, výjazdov a križovatiek a zobrazuje taktiež uzavretie jazdných pruhov na MMI displeji. Okrem toho sa pre presnejší výpočet času prízjazdu berú do úvahy prediktívne dáta o plynulosti premávky.

### Informácie o nebezpečenstve

Systém varuje vodiča pred úsekmi s nehodou alebo poruchou vozidla, pred nebezpečnými poveternostnými podmienkami ako je hmla alebo poľadovica. Sú rozpoznané nebezpečné miesta a tie sú posunuté ďalej ostatným vodičom, ktorí disponujú službou informácia o nebezpečenstve. Potenciálne riziká sú zobrazené v navigačnom systéme a v informačnom systéme vodiča.

### Online informácie o dopravnom značení

Informácie o dopravnom značení online Audi connect zaisťujú, že v navigácii MMI budete mať vždy k dispozícii aktuálny rýchlostný limit. V kombinácii s voliteľným kamerovým rozpoznávaním dopravných značiek snímače vozidlo automaticky detekuje obmedzenie rýchlosti a anonymne odosiela podrobnosti na server Audi, aby aktualizoval údaje mapy.

### Informácie o počasi

Audi connect poskytuje informácie o stave počasia: predpoveď počasia a varovanie pred zlými poveternostnými podmienkami sú zobrazené prehľadne grafickou formou. Je možné zobraziť predpoveď na ďalších 7 dní alebo vývoj počasia pomocou dažďového radaru.

### Parkovanie na ulici

Táto funkcia zvyšuje pravdepodobnosť, že nájdete parkovacie miesto pozdĺž niektorých ulíc. Navyše táto funkcia poskytuje informácie ako sú ceny parkovania alebo či sa jedná o rezidečné parkovacie miesto.

### WLAN-Hotspot

Audi connect poskytuje bezdrôtový prístup k internetu pomocou WLAN hotspotu vo vozidle pre až 8 koncových prístrojov. Dáta, ktoré sú k tomu potrebné, sú k dispozícii cez myaudi.com alebo priamo na audi.cubiclecom.com. Po prvotnom prihlásení do online portálu je možné dátové balíčky objednať aj cez MMI vo vozidle.

### Online správy

Prostredníctvom online noviniek si môžete aktuálne oznámenia a správy z celého sveta zobrazovať vo vozidle.

### Užívateľské profily

Vytvorením užívateľa vo vozidle je možné uložiť do osobného profilu celú radu nastavení ako je napr. ergonómia, infotainment alebo nastavenie svetiel. Prostredníctvom MMI môžu byť založení rôzni užívatelia (v aplikácii myAudi alebo lokálne) alebo je možné použiť užívateľov so statusom hosť. Po uzamknutí vozidla sú k použitému kľúču priradené nastavenia posledného aktívneho užívateľa. Vytvorením užívateľa s účtom myAudi je možné individuálne nastavenie užívateľa preniesť do ďalších vozidiel Audi, ktoré disponujú touto službou. Počet uložených nastavení je závislý na vybavení vozidla.

# Audi connect

---

## Audi connect navigácia a infotainment plus<sup>2</sup>

### Satelitná navigácia Google

System MMI zobrazuje vysoko detailné satelitné mapy Google.

### Online vyhľadávanie navigačných cieľov

Prístup do celej rady internetových databáz umožňuje pri zadávaní cieľa v navigácii súčasne návrhy navigačných cieľov, ktoré zodpovedajú zadávanému navigačnému cieľu.

### Online hlasové ovládanie

Vďaka porovnaniu hlasového zadania s online informáciami je zvýšená kvalita vyhľadávania<sup>®</sup>. Pomocou voliteľnej aktivácie hlasom je možné bezdotykové ovládanie. Za týmto účelom je nutné jednoducho začať použitím výrazu "Hey Audi".

### Vysoko detailné 3D zobrazenie miest

Zobrazenie miest v 3D je rozšírené o vysoko detailné textúry.

### Online rádio

Prístup k online rádio staniciam z celého sveta.

### Hybridné rádio

Rádio automaticky prepína medzi FM a DAB rádiami.

### Online informácie o dopravnom značení plus

Navyše k Online informácie o dopravnom značení: údaje o dopravnom toku s presným vyobrazením jazdného pruhu na diaľniciach, v oblasti zjazdov a križovatiek. Uzatvorenie jazdného pruhu zobrazené na displeji MMI. Okrem toho sa na výpočet presnejších časov príchodu berú do úvahy prediktívne údaje o dopravnej situácii.

# Rozmery

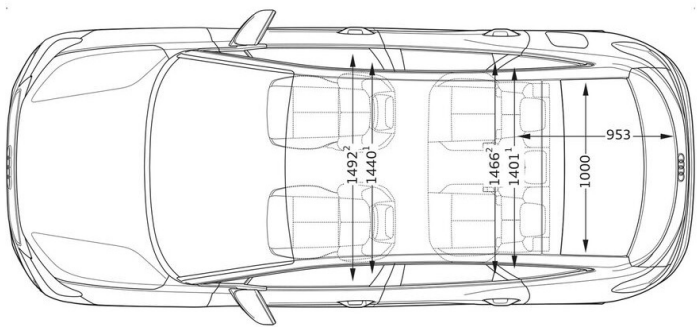
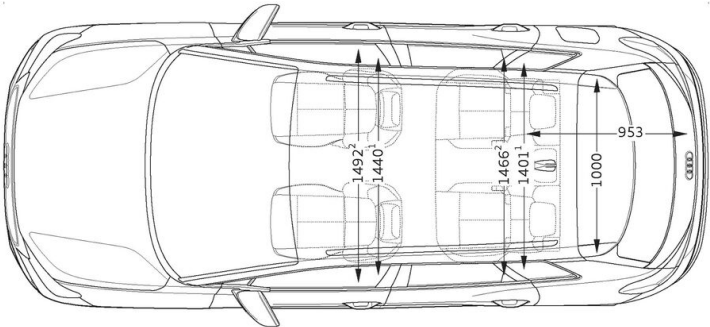
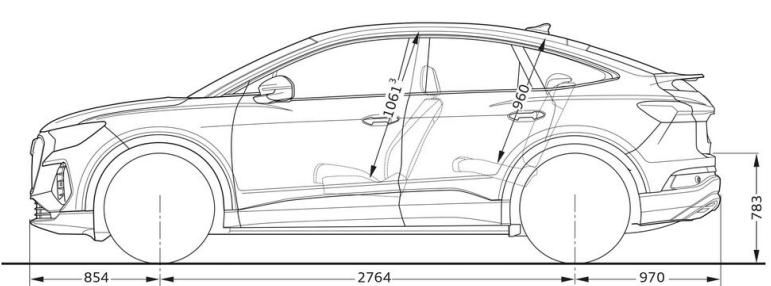
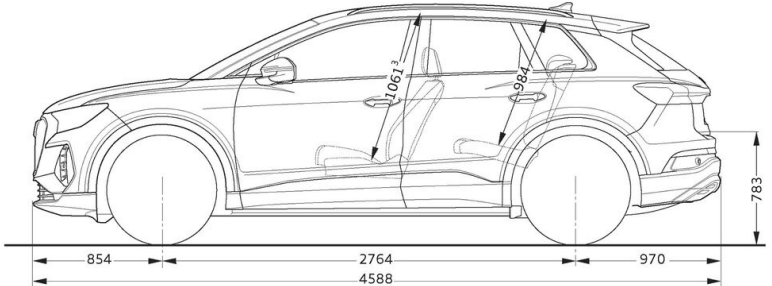
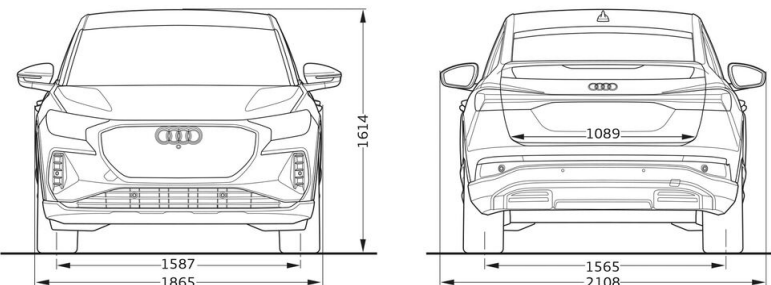
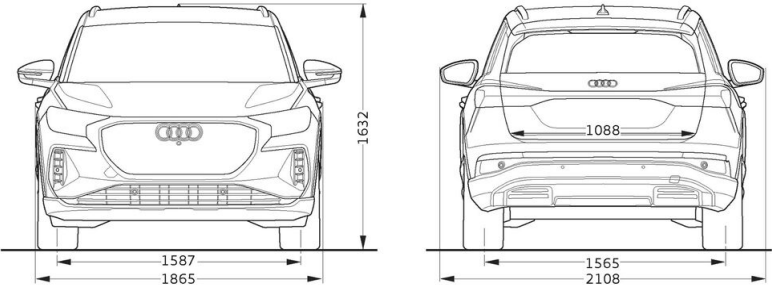





Model		Q4 Sportback 45 e-tron	Q4 Sportback 45 e-tron quattro	Q4 Sportback 55 e-tron quattro
Výkon/ Krútiaci moment	Elektrický krútiaci moment v Nm	545	vzadu: 545, vpredu: 134	vzadu: 545, vpredu: 134
	Brutto/netto kapacita batérie v kWh	82/77	82/77	82/77
	Systémový výkon v kW	210	210	250
Prenos síl	Druh pohonu	Zadný	quattro	quattro
Váha/objem	Pohotovostná hmotnosť v kg	2.145	2.235	2.235
	Celková prípustná hmotnosť v kg	2.660	2.750	2.750
	Prípustné zaťaženie strechy/nosiča v kg	75	75	75
	Max. zaťaženie nebrzdeným prívesom v kg pri stúpaní 12%	750	750	750
	pri stúpaní 18%	1.000	1.200	1.200
Objem batožinového priestoru v l (cca)	1.200	1.400	1.400	
Jazdné výkony	Objem batožinového priestoru v l (cca)	535	535	535
	Maximálna rýchlosť v km/h	180	180	180
	Zrýchlenie z 0–100 km/h v s	6,7	6,6	5,4
Spotreba	Typ pohonu	Elektro	Elektro	Elektro
	Spotreba kombinovaná v kWh/100 km	16,2 (WLTP)	16,7 (WLTP)	16,6 (WLTP)
Elektrický dojazd	Kombinovaný podľa WLTP	546	525	528
Nabíjanie	min. čas AC nabíjania (0% - 100%) v hod. pri max. AC nabíjacom výkone v kW	8 11	8 11	8 11
	min. čas DC nabíjania (10% - 80%) v min. pri max. DC nabíjacom výkone v kW	28 135	28 175	28 175
Emisie CO <sub>2</sub>	kombinované v g/km	0	0	0

Audi Náskok vďaka technike



Porsche Slovakia, s.r.o  
Vajnorská 160, 831 04 Bratislava  
[www.audi.sk](http://www.audi.sk)

Platí od 13.10.2023

Importér si vyhradzuje právo zmeny cien a uvedených informácií bez predošlého upozornenia.  
O aktuálnej dostupnosti modelov a výbav sa informujte u Vášho Audi partnera.  
Všetky uvedené ceny sú v mene EUR (€), sú odporúčané pre klienta a majú len informatívny a nezáväzný charakter.  
Všetky systémy vozidla pracujú v rámci svojich možností a slúžia na podporu vodiča.  
Zodpovednosť za priebeh jazdy zostáva stále na vodičovi.