

Audi Náskok vďaka technike

Q6 e-tron

Cenník

Audi Q6 SUV e-tron
Audi SQ6 SUV e-tron



Obsah



Základný model

- 06 Audi Q6 SUV e-tron
 - 08 Audi SQ6 SUV e-tron
-

- 12 edition one modrá
- 14 edition one šedá
- 16 Technologické balíky

Exteriér

- 21 Lakovanie
- 24 Disky kolies
- 26 Príslušenstvo kolies
- 28 Svetlá
- 33 Zrkadlá
- 35 Strešné systémy
- 36 Zasklenie
- 37 Iná príplatková výbava

Interiér

- 43 Poťahy sedadiel
- 47 Sedadlá
- 50 Komfort sedenia
- 57 Svetlo
- 58 Obklad
- 60 Strop
- 61 Volanty
- 63 Klimatizácia a komfort
- 68 Ďalšie prvky interiéru

Technológie

- 68 Navigácia, médiá a zvukový systém
- 80 Asistenčné systémy
- 84 Podvozok a brzdy
- 86 Tchnika a bezpečnosť

Audi connect

- 90 Audi connect
 - 94 Predĺžená záruka
-

- 96 Rozmery
- 97 Technické dáta



Audi Q6 e-tron





Základný model

Audi Q6 SUV e-tron

Sériová výbava Exteriéru a Interiéru

Exteriér:

- ▶ advanced exteriér
- ▶ Kontrastné lakovanie spodnej časti vo farbe čierna mythos
- ▶ Masky singleframe vo farbe vozidla
- ▶ LED predné a zadné svetlomety
- ▶ Disky, 10-lúčové, 8.0J x 18 vpredu 9.0J x 18 vzadu, pneumatiky 235/65 R18 vpredu a 255/60 R18 vzadu
- ▶ Ozdobné lišty čierne
- ▶ Strešné nosiče - čierne

Interiér:

- ▶ Sedadlá vpredu štandardné s poťahom sedadiel - látka "Argument"
- ▶ Obklad interiéru - Volcano grey (sivý)
- ▶ Ambientné osvetlenie interiéru
- ▶ Nástupné lišty - hliníkové



Ďalšie prvky sériovej výbavy sú súčasťou cenníka.

Audi Q6 SUV e-tron

Modelový rok 2025

	Batéria v kWh	Výkon max. v kW	Krútiaci moment max. v Nm	Spotreba kombinovaná v kWh/100 km	CO₂-Emisie v g/km	Cena v EUR s DPH 20% EUR bez DPH Objednávací kód	e-tron BONUS* Akciová cena v EUR s DPH 20% Akciová cena bez DPH
e-tron performance	Lithium-Ion 100 (brutto) 94,9 (netto)*	225	vzadu: 485 vpredu: -	17,1 (WLTP)	0	70.120,- 58.433,33 GFBA28	65.120,- 54.266,67 GFBA28
e-tron quattro	Lithium-Ion 100 (brutto) 94,9 (netto)*	285	vzadu: 580 vpredu: 275	17,1 (WLTP)	0	75.600,- 63.000,00 GFBA38	70.600,- 58.833,33 GFBA38

* **Poznámka:** Kapacita vysokonapäťovej batérie vozidla s elektrickým pohonom sa delí na hrubú a čistú kapacitu. Hrubá kapacita popisuje celkovú fyzickú kapacitu vysokonapäťovej batérie. Na ochranu pred samovybíjaním z dôvodu zvýšenia životnosti a zabezpečenia núdzovej štartovacej rezervy je teoreticky dostupný energetický obsah technicky obmedzený. Tento skutočne využiteľný energetický obsah sa označuje ako čistá kapacita.

Viac technických dát nájdete na str.XXX

Audi SQ6 e-tron





Základný model

Audi SQ6 SUV e-tron

Sériová výbava Exteriéru a Interiéru

Exteriér:

- ▶ S-line exteriér
- ▶ Kontrastné lakovanie spodnej časti vo farbe čierna mythos
- ▶ Maska singleframe vo farbe vozidla s hliníkovými prvkami
- ▶ LED svetlomety plus
- ▶ S športový podvozok
- ▶ Disky Alu, 5-ramenné, grafitovo sivé, sústružené, 8.5J x 20 vpredú 10.0J x 20 vzadu, pneumatiky 255/50 R20 vpredú a 285/45 R20 vzadu
- ▶ Ozdobné lišty čierne
- ▶ Kryty vonkajších zrkadiel v chrómovom vyhotovení
- ▶ Strešné nosiče - hliníkové
- ▶ Sportsound - športový zvuk vozidla



Ďalšie prvky sériovej výbavy sú súčasťou cenníka.

Audi SQ6 SUV e-tron

Modelový rok 2025

	Batéria v kWh	Výkon max. v kW	Krútiaci moment max. v Nm	Spotreba kombinovaná v kWh/100 km	CO₂-Emisie v g/km	Cena v EUR s DPH 20% EUR bez DPH Objednávací kód	e-tron BONUS* Akciová cena v EUR s DPH 20% Akciová cena bez DPH
SQ6 e-tron	Lithium-Ion 100 (brutto) 94,9 (netto)*	360	vzadu: 580 vpred: 275	17,6 (WLTP)	0	94.300,- 78.583,33 GFBS58	89.300,- 74.416,67 GFBS58

* **Poznámka:** Kapacita vysokonapäťovej batérie vozidla s elektrickým pohonom sa delí na hrubú a čistú kapacitu. Hrubá kapacita popisuje celkovú fyzickú kapacitu vysokonapäťovej batérie. Na ochranu pred samovybítaním z dôvodu zvýšenia životnosti a zabezpečenia núdzovej štartovacej rezervy je teoreticky dostupný energetický obsah technicky obmedzený. Tento skutočne využiteľný energetický obsah sa označuje ako čistá kapacita.

Viac technických dát nájdete na str.XXX

edition one modrá

	Objednávaci kód	EUR vrát. 20% DPH EUR bez DPH	Q6 SUV e-tron quattro /Q6 SUV e-tron performance	SQ6 SUV e-tron
<p>Športová kombinácia výbavy edition one modrá ponúka atraktívne vylepšenie exteriéru a interiéru. Dizajnové prvky so zladenými vonkajšími prvkami ešte viac zdôrazňujú progresívny dojem. Táto športovosť pokračuje aj v interiéri.</p> <p>edition one modrá obsahuje:</p> <ul style="list-style-type: none"> ▶ Celolakovaná karoséria ▶ Balík úložného a batožinového priestoru a úložný priestor vpredu ▶ Stmavené sklá od B-stĺpika 	PFO	1.383,- 1.152,50 1.422,- 1.185,00	● -	- ●



edition one šedá

	Objednávaci kód	EUR vrát. 20% DPH EUR bez DPH	Q6 SUV e-tron quattro /Q6 SUV e-tron performance	SQ6 SUV e-tron
<p>Športová kombinácia výbavy edition one šedá ponúka atraktívne vylepšenie exteriéru a interiéru. Dizajnové prvky so zladenými vonkajšími prvkami ešte viac zdôrazňujú progresívny dojem. Táto športovosť pokračuje aj v interiéri.</p> <p>edition one šedá obsahuje:</p> <ul style="list-style-type: none"> ▶ Balík úložného a batožinového priestoru a úložný priestor vpredu ▶ Stmavené sklá od B-stĺpika 	PFP	933,- 777,50 973,- 810,83	● -	- ●



Technologické balíky

		Objednávaci kód	EUR vrát. 20% DPH EUR bez DPH	Q6 SUV e-tron quattro /Q6 SUV e-tron performance	SQ6 SUV e-tron
Balík Tech	<p>Tech ponúka atraktívne funkcie, ktoré zvyšujú pohodlie a digitálne siete. Počas jazdy vás podporujú vybrané asistenčné systémy.</p> <p>Balík obsahuje:</p> <ul style="list-style-type: none"> ▶ vyhrievanie volantu ▶ vyhrievanie sedadiel vpredu aj vzadu ▶ komfortná prídavná klimatizácia ▶ LED svetlomety plus ▶ ostrekovače svetlometov ▶ zadné LED svetlá pro ▶ asistent diaľkových svetiel 	PQ1	800,- 666,67	●	-
Balík Tech plus	<p>Obsahuje obsah balíka Tech:</p> <ul style="list-style-type: none"> ▶ vyhrievanie volantu ▶ vyhrievanie sedadiel vpredu aj vzadu ▶ komfortná prídavná klimatizácia ▶ LED svetlomety plus ▶ ostrekovače svetlometov ▶ zadné LED svetlá pro ▶ asistent diaľkových svetiel <p>Navyše výbavu:</p> <ul style="list-style-type: none"> ▶ matrix LED svetlomety ▶ MMI displej pred spolujazdcom ▶ digitálne svetelné podpisy ▶ športový zvuk e-tron ▶ športové odpruženie S 	PQ2	1.267,- 1.055,83	●	-

● = Príplatková výbava ○ = Sériova výbava - = nemožnosť objednať.

		Objednávaci kód	EUR vrát. 20% DPH EUR bez DPH	Q6 SUV e-tron quattro /Q6 SUV e-tron performance	SQ6 SUV e-tron
Balík Tech pro	<p>Obsahuje obsah balíka Tech:</p> <ul style="list-style-type: none"> ▶ vyhrievanie volantu ▶ vyhrievanie sedadiel vpredu aj vzadu ▶ komfortná prídavná klimatizácia ▶ LED svetlomety plus ▶ ostrekovače svetlometov ▶ zadné LED svetlá pro ▶ asistent diaľkových svetiel <p>Obsah balíka Tech plus:</p> <ul style="list-style-type: none"> ▶ matrix LED svetlomety ▶ MMI displej pred spolujazdcom ▶ digitálne svetelné podpisy ▶ športový zvuk e-tron ▶ športové odpruženie S <p>Navyše výbavu:</p> <ul style="list-style-type: none"> ▶ zadné digitálne OLED svetlá ▶ adaptívne vzduchové odpruženie 	PQ3	1.900,- 1.583,33	●	-
Balík Tech pro	<p>Balík obsahuje:</p> <ul style="list-style-type: none"> ▶ vyhrievanie volantu ▶ vyhrievanie sedadiel vpredu aj vzadu ▶ komfortná prídavná klimatizácia ▶ matrix LED svetlomety ▶ MMI displej pred spolujazdcom ▶ digitálne svetelné podpisy ▶ zadné digitálne OLED svetlá ▶ adaptívne S vzduchové odpruženie 	PQ4	3.168,- 2.640,00	-	●

● = Príplatková výbava ○ = Sériova výbava - = nemožnosť objednať.









D IN Q 602E

Exteriér



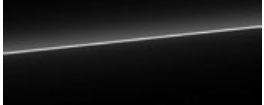

Lakovanie

	Objednávaci kód	EUR vrát. 20 % DPH EUR bez DPH	Q6 SUV e-tron quattro /Q6 SUV e-tron performance	SQ6 SUV e-tron
Základný lak  <ul style="list-style-type: none"> ▸ Sivá magnet (G5G5) 			○	○
Metalický lak <div style="display: flex; justify-content: space-between;"> <div data-bbox="159 506 571 609">  <ul style="list-style-type: none"> ▸ Biela gletcher (2Y2Y) </div> <div data-bbox="685 506 1097 609">  <ul style="list-style-type: none"> ▸ Čierna mythos (0E0E) </div> <div data-bbox="1211 506 1635 609">  <ul style="list-style-type: none"> ▸ Sivá manhattan (H1H1) </div> </div> <div style="display: flex; justify-content: space-between; margin-top: 10px;"> <div data-bbox="159 635 571 739">  <ul style="list-style-type: none"> ▸ Modrá plasma (3D3D) </div> <div data-bbox="685 753 1176 862">  <ul style="list-style-type: none"> ▸ Červená soneira Iba v kombinácii s kontrastným lakovaním (G1G1) </div> </div> <div style="display: flex; justify-content: space-between; margin-top: 10px;"> <div data-bbox="159 753 571 862">  <ul style="list-style-type: none"> ▸ Modrá ascari (9W9W) </div> </div>		<p>1.069,- 890,83</p> <p>1.575,- 1.312,50</p>	●	●
Perleťové lakovanie  <ul style="list-style-type: none"> ▸ Sivá daytona Iba v kombinácii s PY2 (6Y6Y) 		<p>1.069,- 890,83</p>	●	●





● = Príplatková výbava ○ = Sériova výbava - = nemožnosť objednať.

		Objednávací kód	EUR vrát. 20 % DPH EUR bez DPH	Q6 SUV e-tron quattro /Q6 SUV e-tron performance	SQ6 SUV e-tron
<p>Kontrastné lakovanie</p> 	<p>V spodnej časti vo farbe čierna mythos metalíza.</p>			<input type="radio"/>	<input type="radio"/>
<p>Celolakovaná karoséria</p> 	<p>Spodná línia vo farbe karosérie, pozostávajúca z nárazníkov v spodnej časti prednej a zadnej časti, ako aj obloženia blatníkov vrátane prahov na strane.</p> <p>Len pre vybrané farby vonkajšieho laku.</p>	FB4	394,- 328,33	<input checked="" type="radio"/>	<input checked="" type="radio"/>





Disky kolies



Disky kolies

		Objednávaci kód	EUR vrát. 20% DPH EUR bez	Q6 SUV e-tron quattro /Q6 SUV e-tron performance	SQ6 SUV e-tron
	<p>Disky, 10-lúčové, 8.0J x 18 vpredu 9.0J x 18 vzadu</p> <ul style="list-style-type: none"> ▶ Pneu vpredu 235/65 R 18. ▶ Pneu vzadu 255/60 R 18. 			○	-
	<p>Disky Alu, 5-dvojitéh ramien, Flag dizajn, 8.0J x 19 vpredu 9.0J x 19 vzadu</p> <ul style="list-style-type: none"> ▶ Pneu vpredu 235/60 R 19. ▶ Pneu vzadu 255/55 R 19. 	41A	1.069,- 890,83	●	-
	<p>Disky Alu, 5-dvojitéh lúčov, Dynamic dizajn, grafitovo sivé, sústružené, 8.0J x 19 vpredu 9.0J x 19 vzadu</p> <ul style="list-style-type: none"> ▶ Pneu vpredu 235/60 R 19. ▶ Pneu vzadu 255/55 R 19. 	41M	1.407,- 1.172,50	●	-
	<p>Disky Alu, 5-ramenné, grafitovo sivé, sústružené, 8.5J x 20 vpredu 10.0J x 20 vzadu</p> <ul style="list-style-type: none"> ▶ Pneu vpredu 255/50 R 20. ▶ Pneu vzadu 285/45 R 20. 	52T	2.249,- 1.874,17	●	○
	<p>Disky Alu, 5-dvojitéh ramien, Falx dizajn, 8.5J x 20 vpredu 10.0J x 20 vzadu</p> <ul style="list-style-type: none"> ▶ Pneu vpredu 255/55 R 20. ▶ Pneu vzadu 285/45 R 20. 	54V	2.024,- 1.686,67 225,- 187,50	● -	- ●

● = Príplatková výbava ○ = Sériová výbava - = nemožnosť objednať.

		Objednávaci kód	EUR vrát. 20 % DPH EUR bez	Q6 SUV e-tron quattro /Q6 SUV e-tron performance	SQ6 SUV e-tron
	<p>Disky Audi Sport, 10-lúčové, lichobežníkový dizajn, čierna metalíza, sústružené, 8.5J x 20 vpredú 10.0J x 20 vzadu</p> <p>▶ Pneu vpredú 255/50 R 20.</p> <p>▶ Pneu vzadu 285/45 R 20.</p>	58R	<p>2.968,- 2.473,33 719,- 599,17</p>	● -	- ●
	<p>Disky Audi Sport, 5-dvojitých lúčov, Offset dizajn, hodvábná šedá matná, sústružené, 8.5J x 20 vpredú 10.0J x 20 vzadu</p> <p>▶ Pneu vpredú 255/50 R 20.</p> <p>▶ Pneu vzadu 285/45 R 20.</p>	58Q	<p>2.968,- 2.473,33 719,- 599,17</p>	● -	- ●
	<p>Disky Alu, 5-V-lúčov, grafitovo sivé, sústružené, 9.0J x 21 vpredú 10.0J x 21 vzadu</p> <p>▶ Pneu vpredú 255/45 R 21.</p> <p>▶ Pneu vzadu 285/40 R 21.</p>	46X	<p>3.318,- 2.765,00 1.069,- 890,83</p>	● -	- ●
	<p>Disky Audi Sport, 5-Y-lúčové, Dynamic dizajn, čierna metalíza, sústružené, 9.0J x 21 vpredú 10.0J x 21 vzadu</p> <p>▶ Pneu vpredú 255/45 R 21.</p> <p>▶ Pneu vzadu 285/40 R 21.</p>	V39	<p>4.038,- 3.365,00 1.788,- 1.490,00</p>	● -	- ●
	<p>Disky Audi Sport, 5-ramenné, Aero dizajn, čierna metalíza, sústružené, tmavé, 9.0J x 21 vpredú 10.0J x 21 vzadu</p> <p>▶ Pneu vpredú 255/45 R 21.</p> <p>▶ Pneu vzadu 285/40 R 21.</p>	C9K	<p>4.487,- 3.739,17 2.238,- 1.865,00</p>	● -	- ●

Príslušenstvo kolies



	Objednávaci kód	EUR vrát. 20% DPH EUR bez DPH	Q6 SUV e-tron quattro /Q6 SUV e-tron performance	SQ6 SUV e-tron
Bezpečnostné skrutky kolies			<input type="radio"/>	<input type="radio"/>
Kontrola tlaku v pneumatikách			<input type="radio"/>	<input type="radio"/>

Svetlá



Svetlá

		Objednávaci kód	EUR vrát. 20% DPH EUR bez	Q6 SUV e-tron quattro /Q6 SUV e-tron performance	SQ6 SUV e-tron
<p>LED svetlomety plus</p>  <p>LED svetlomety plus vytvárajú osvetlenie vozovky podobné dennému svetlu a zapôsobia svojou nízkou spotrebou energie, dlhá životnosť a dobrá viditeľnosť pre ostatných. Funkcie adaptívneho osvetlenia prispôsobujú osvetlenie vozovky príslušnej jazdnej situácii. Dynamické osvetlenie funkcie coming/leaving home poskytuje dodatočný jas na ceste do a z vozidla.</p> <p>LED svetlomety plus obsahujú nasledujúce funkcie:</p> <ul style="list-style-type: none"> ▶ vizuálne vylepšené/digitálne denné svetlá ▶ tlmené svetlomety ▶ diaľkové svetlo ▶ polohové svetlo ▶ odbočovacie svetlo ▶ rohové svetlo (doplnok k bočnému osvetleniu pri odbočovaní) ▶ svetlo do každého počasia (na zníženie oslnenia pri zhoršenej viditeľnosti) ▶ diaľničné svetlá (rozšírený dosah osvetlenia pri vysokých rýchlostiach) ▶ statické zákrutové svetlo (doplnok k bočnému osvetleniu v úzkych zákrutách) ▶ manévrovacie svetlo (osvetlenie manévrovacieho priestoru vpredu a na boku pri cúvaní) ▶ automatické dynamické nastavenie sklonu svetlometov ▶ svetlo na priesectí (doplnok k bočnému osvetleniu priestoru priesectia v spojení s MMI Navigation plus) ▶ dynamické osvetlenie pre funkciu coming/leaving home <p>Upozornenie: pre Q6 SUV e-tron dostupné iba v kombinácii s PQ2 alebo PQ3.</p>		8JT	957,- 797,50	●	●
<p>Matrix LED svetlomety vpredu</p>  <p>Navyše k funkcií LED svetlometu plus umožňuje vysoko adaptívne rozloženie svetla Matrixj funkcie presné osvetlenie vozovky s vysokým rozlíšením. Je možné výrazne znížiť osľňujúce efekty na protiidúce alebo predchádzajúce vozidlá. Ak sú vozidlá detekované kamerovým systémom, systém selektívne skryje iba túto oblasť, zatiaľ čo diaľkové svetlo zostáva aktívne vo zvyšných segmentoch. V rámci balíka edition one sú Matrix LED svetlomety zatmavené.</p> <p>Dynamické osvetlenie funkcie coming home/leaving home cez celý svetelný pás zaisťuje dodatočný jas na ceste do a z vozidla.</p> <p>Upozornenie: pre Q6 SUV e-tron dostupné v rámci balíkov PQ2 a PQ3 a pre SQ6 SUV e-tron v rámci balíka PQ4.</p>			bez príplatku	●	●

		Objednávaci kód	EUR vrát. 20% DPH EUR bez	Q6 SUV e-tron quattro /Q6 SUV e-tron performance	SQ6 SUV e-tron
<p>LED zadné svetlomety</p> 	<p>Svetelný podpis je viditeľným identifikačným znakom na zadnej strane. Brzdové svetlá v technológii LED umožňujú, aby ich premávka za nimi spozorovala skôr, pretože sa aktivujú rýchlejšie.</p> <p>Zadné LED svetlá zahŕňajú:</p> <ul style="list-style-type: none"> ▶ odbočovacie svetlá ▶ brzdové svetlá ▶ zadné svetlá ▶ zadné osvetlenie ŠPZ ▶ cúvacie svetlo 			○	-
<p>LED zadné svetlomety pro</p> 	<p>Svetelný podpis so súvislým pásom svetiel je smerom dozadu viditeľným identifikačným znakom. Osvetlený svetelný pás v zadnej časti spája zadné svetlá a predstavuje vizuálny prvok dizajnu. Brzdové svetlá v technológii LED umožňujú, aby ich premávka za nimi spozorovala skôr, pretože sa aktivujú rýchlejšie. Dynamické blikajúce svetlo pri blikaní smeruje vždy von v smere zákruty, a preto je ľahko rozpoznateľné. Dynamické osvetlenie funkcie coming/leaving home cez celý svetelný pás je progresívnym prejavom a poskytuje dodatočný jas na ceste do az vozidla.</p> <p>Zadné LED svetlá pro zahŕňajú:</p> <ul style="list-style-type: none"> ▶ dynamické odbočovacie svetlá ▶ brzdové svetlá ▶ zadné svetlá ▶ zadné osvetlenie ŠPZ ▶ cúvacie svetlá ▶ osvetlený pás svetiel ▶ dynamické osvetlenie pre funkciu coming/leaving home <p>Upozornenie: pre Q6 SUV e-tron dostupné v rámci balíkov PQ1 a PQ2.</p>		bez príplatku	●	○

		Objednávaci kód	EUR vrát. 20% DPH EUR bez	Q6 SUV e-tron quattro /Q6 SUV e-tron performance	SQ6 SUV e-tron
Denné stretávacie svetlá				<input type="radio"/>	<input type="radio"/>
LED svetlomety (FOD)	Po dodaní vozidla je možné v prípade potreby cez myAudi Shop rezervovať ďalšie funkcie Functions on Demand. Ak to chcete urobiť, jednoducho navštívte internetový obchod, ku ktorému máte prístup cez myAudi.			<input type="radio"/>	-
Asistent diaľkových svetiel	Upozornenie: pre Q6 SUV e-tron dostupné v rámci balíka PQ1.		bez príplatku	<input checked="" type="radio"/>	<input type="radio"/>
Ostrekovače predných svetlometov	Systém čistenia svetlometov zaisťuje viac svetla na ceste čistením svetlometu vodou a vysokým tlakom. Upozornenie: pre Q6 SUV e-tron dostupné v rámci balíkov PQ1, PQ2 a PQ3.		bez príplatku	<input checked="" type="radio"/>	<input type="radio"/>
LED svetlomety	LED svetlomety vytvárajú osvetlenie vozovky ako pri dennom svetle a presvedčia svojou nízkou spotrebou energie, dlhou životnosťou a dobrou viditeľnosťou pre ostatných. LED svetlomety obsahujú nasledujúce funkcie: ▶ tlmené svetlomety ▶ diaľkové svetlo ▶ denné svietenie ▶ polohové svetlo ▶ odbočovacie svetlo			<input type="radio"/>	-





		Objednávaci kód	EUR vrát. 20% DPH EUR bez	Q6 SUV e-tron quattro /Q6 SUV e-tron performance	SQ6 SUV e-tron
<p>Zadné digitálne OLED svetlá</p>  <p>Svetelný podpis so súvislým pásom svetiel je smerom dozadu viditeľným identifikačným znakom. Trojrozmerné efekty umožňujú pôsobivé svetelné scenáre a produkcie. V spojení s digitálnymi svetelnými podpismi je umožnených šesť ďalších podpisov zadných svetiel.</p> <p>Digitálne zadné svetlá OLED zahŕňajú:</p> <ul style="list-style-type: none"> ▶ dynamické odbočovacie svetlá ▶ osvetlený pás svetiel ▶ dynamické osvetlenie pre funkciu coming/leaving home ▶ v spojení s výbavou digitálnych svetelných podpisov šesť dodatočných podpisov zadných svetiel, voliteľných prostredníctvom MMI alebo aplikácie myAudi ▶ detekcia blízkosti ▶ komunikačné svetlo <p>Komunikačné svetlo vopred varuje ostatných účastníkov cestnej premávky pred nehodami a poruchami zobrazením výstražných symbolov v digitálnom zadnom OLED svetle. Na tento účel sa využívajú údaje z miestnych informácií o nebezpečenstve, ktoré upozorňujú na udalosti na trase, ako sú poruchy, nehody, zhoršená viditeľnosť a riziko šmyku. Okrem toho funkcia detekcie blízkosti v komunikačnom svetle automaticky zväčší osvetlenú oblasť digitálnych segmentov OLED, keď sa k stojacemu vozidlu priblížia iní účastníci cestnej premávky zozadu. Počas procesu automatizovaného parkovania zobrazuje komunikačné svetlo so špecifickým podpisom zadného svetla zodpovedajúci informačný symbol v digitálnom zadnom svetle OLED. Rozdelenie OLED do malých, individuálne ovládateľných segmentov s trojrozmerným efektom umožňuje nové svetelné scenáre vďaka pôsobivému inscenovaniu. Dynamické osvetlenie funkcie coming/leaving home pôsobí takmer futuristicky. Je tiež zladený s vybraným podpisom zadných svetiel a poskytuje dodatočný jas na ceste do a z vozidla.</p> <p>Upozornenie: pre Q6 SUV e-tron dostupné v rámci balíka PQ3 a pre SQ6 SUV e-tron v rámci balíka PQ4.</p>			bez príplatku	●	●
<p>Digitálne svetelné podpisy</p> <p>Inovatívna technológia sa spája s nápadným dizajnom. Svetlo sa stáva digitálnym. So šiestimi voliteľnými kombináciami denných svetiel a podpisov zadných svetiel a futuristicky vyzerajúcim dynamickým osvetlením. Na želanie je k dispozícii šesť ďalších kombinácií denných svetiel a zadných svetiel. Vďaka možnosti výberu medzi rôznymi grafikami v MMI alebo v aplikácii myAudi možno vzhľad vozidla znova a znova individuálne navrhovať. Digitálne svetelné podpisy je možné následne zakúpiť ako funkcie Functions on Demand.</p> <p>Upozornenie: pre Q6 SUV e-tron dostupné v rámci balíkov PQ2 a PQ3 a pre SQ6 SUV e-tron v rámci balíka PQ4.</p>			bez príplatku	●	●

Zrkadlá



Zrkadlá

	Objednávací kód	EUR vrát. 20 % DPH EUR bez DPH	Q6 SUV e-tron quattro /Q6 SUV e-tron performance	SQ6 SUV e-tron
<p>Kryty vonkajších zrkadiel lakované vo farbe karosérie</p> 			○	-
<p>Kryty vonkajších zrkadiel v chrómovom vyhotovení</p> 			-	○
<p>Asistent diaľkových svetiel</p> 	<p>Projekčné svetlo na spodnej strane vonkajších spätných zrkadiel premieta na povrch grafický prvok.</p> <p>Upozornenie: pre Q6 SUV e-tron dostupné v rámci komfortných balíkov.</p>	bez príplatku	●	○

● = Príplatková výbava ○ = Sériova výbava - = nemožnosť objednať.

Strešné systémy





Strešné systémy

		Objednávaci kód	EUR vrát. 20% DPH EUR bez DPH	Q6 SUV e-tron quattro /Q6 SUV e-tron performance	SQ6 SUV e-tron
<p>Strešné nosiče - čierne</p> 	Upozornenie: pre SQ6 SUV e-tron dostupné v rámci balíka Optikpaket čierny.		bez príplatku	○	●
<p>Strešné nosiče - hliníkové</p> 				-	○
<p>Panoramatické sklenené strešné okno (dvojdielne)</p> 	Dvojdielna, elektricky ovládaná presklená strecha má extra veľké, tónované sklenené plochy. Tie dodávajú interiéru vozidla exkluzívnu atmosféru a podčiarkujú progresívny dizajn interiéru príjemnou svetelnou atmosférou. Panoramatická presklená strecha sa dá ovládať zvonku pomocou kľúča s diaľkovým ovládaním pomocou komfortného zamykania.	3FU	1.709,- 1.424,17	●	●

● = Príplatková výbava ○ = Sériova výbava - = nemožnosť objednať.

Zasklenie

		Objednávaci kód	EUR vrát. 20% DPH EUR bez DPH	Q6 SUV e-tron quattro /Q6 SUV e-tron performance	SQ6 SUV e-tron
Klimakomfortné a akustické čelné sklo				<input type="radio"/>	<input type="radio"/>
Bočné a zadné okná determálne				<input type="radio"/>	<input type="radio"/>
Sklá - akustické bočné vpredu	Tlmia hluk z vonkajšieho prostredia	VW5	170,- 141,67	<input checked="" type="radio"/>	<input checked="" type="radio"/>
Sklá - stmavené od "B" stĺpika		QL5	494,- 411,67	<input checked="" type="radio"/>	<input checked="" type="radio"/>
					
Slnecné rolety na zadných bočných oknách		3Y4	203,- 169,17	<input checked="" type="radio"/>	<input checked="" type="radio"/>
					

● = Príplatková výbava ○ = Sériova výbava - = nemožnosť objednať.

Iná príplatková výbava

	Objednávaci kód	EUR vrát. 20% DPH EUR bez	Q6 SUV e-tron quattro /Q6 SUV e-tron performance	SQ6 SUV e-tron
Sériové nárazníky			<input type="radio"/>	-
Nárazníky pre S model  <ul style="list-style-type: none"> ▶ maska chladiča vo farbe karosérie ▶ akcenty v matnej hliníkovej striebornej a selenitovej striebornej 			<input type="radio"/>	<input type="radio"/>
Kľučky vo farbe karosérie			<input type="radio"/>	<input type="radio"/>
Ozdobné lišty čierne			<input type="radio"/>	<input type="radio"/>
S line exteriér  <p>Balík obsahuje:</p> <ul style="list-style-type: none"> ▶ nárazníky vo farbe karosérie, špecifické pre líniu S line a akcentmi v selenitovej striebornej, tmavé vpredu aj vzadu . 	PY2	844,- 703,33	<input checked="" type="radio"/>	-

● = Príplatková výbava ○ = Sériova výbava - = nemožnosť objednať.

		Objednávací kód	EUR vrát. 20% DPH EUR bez	Q6 SUV e-tron quattro /Q6 SUV e-tron performance	SQ6 SUV e-tron
Optikpaket čierny	 <p>Balík obsahuje:</p> <ul style="list-style-type: none"> ▶ kryty vonkajších spätných zrkadiel v čiernej farbe ▶ tmavé ozdobné lišty okolo okien, Audi kruhy vpredu a vzadu v antracitovo sivej farbe ▶ pre SQ6 SUV e-tron strešné nosiče čierne <p>Upozornenie: pre Q6 SUV e-tron dostupné iba v kombinácii s PY2.</p>	PAH	900,- 750,00	●	●
Bez označenia technológie				○	○
Bez označenia typu a technológie		Z20	bez príplatku	●	●
Príprava na montáž ťažného zariadenia	Výbava umožňuje dodatočnú montáž ťažného zariadenia a už obsahuje potrebné technické požiadavky. Ťažné zariadenie je dostupné z Audi Originálneho príslušenstva.			○	○
Ťažné zariadenie	<ul style="list-style-type: none"> ▶ výklopné (mechanicky) s elektrickým uvoľnením mechanizmu ▶ ovládanie prostredníctvom tlačidla v batožinovom priestore ▶ integrovaná zásuvka umožňuje počas jazdy prevádzku elektrických zariadení v pripojenom vozidle ▶ funkcia elektronického riadenia stabilizácie (ESC) stabilizuje prives počas jazdy (v prípade vybavenia asistenčným systémom) 	1D4	1.237,- 1.030,83	●	●

Audi

Q6
e-tron quattro



Interiér









Poťahy sedadiel







Basis



Farba				
	Čierna (MI)	Čierna (FW)	Hnedá Santos (HB)	Perlmutt béžová (II)
Štandardné sedadlá	► Interiér so štandardnými sedadlami v látke Argument. (sériovo)	► Interiér so štandardnými sedadlami, kombinácia koža/umelá koža mono. pur 550 (PWA)	► Interiér so štandardnými sedadlami v kombinácii koža/umelá koža mono.pur 550 v hnedej farbe. (PWB)	► Interiér so štandardnými sedadlami, kombinácia koža/umelá koža mono. pur 550 (PWC)
Športové sedadlá	► Interiér so športovými sedadlami v látke Argument (PWD)	► Interiér so športovými sedadlami, kombinácia koža/umelá koža mono. pur 550 (PWE)		► Interiér so športovými sedadlami, kombinácia koža/umelá koža mono. pur 550 (PWF)
Palubná doska - vrchná časť (Kontrastný steh)	čierna (sivá stahl)	čierna (sivá stahl)	čierna (sivá stahl)	čierna (sivá stahl)
Mäkčený stredový pás palubnej dosky (Kontrastný steh)	čierna	čierna (sivá stahl)	hnedá santos (sivá stahl)	Perlmutt béžová (sivá stahl)
Volant, spodná časť palubnej dosky	čierna	čierna	čierna	čierna
Ovládanie zrkadiel, laktová opierka dverí (Kontrastný steh)	čierna	čierna (sivá stahl)	hnedá santos (sivá stahl)	Perlmutt béžová (sivá stahl)
Parapety dverí	čierna	čierna	čierna	čierna
Stredová konzola, stredová laktová opierka	čierna	čierna	hnedá santos	Perlmutt béžová
Stred sedadiel (Kontrastný steh)	čierna	čierna	hnedá santos (sivá stahl)	Perlmutt béžová (sivá stahl)
Bezpečnostné pásy	čierna	čierna	čierna	čierna
Koberec	čierna	čierna	čierna	čierna
Kryt batožinového priestoru	čierna	čierna	čierna	čierna
Strop	sivá fels	sivá fels	čierna	sivá fels

● = Príplatková výbava ○ = Sériova výbava – = nemožnosť objednať.

S line

				
Farba	Čierna (MM)	Čierna (GX)	Sivá Stahl (ET)	Čierna (AR)
Športové sedadlá	► Interiér so športovými sedadlami v kombinácii látky Elastic Melange/umelá koža mono.pur 550 s reliéfom S (PWK)	► Interiér so športovými sedadlami, kombinácia koža/umelá koža mono.pur 550 s reliéfom S (PWL)	► Interiér so športovými sedadlami, kombinácia koža/umelá koža mono.pur 550 s reliéfom S (PWM)	
Športové sedadlá plus		► Interiér so športovými sedadlami plus, kombinácia mikrovlákná Dinamica/koža Pearl Nappa s diamantovým prešívaním (PWN) alebo športové sedadlá plus, jemná koža Nappa s diamantovým prešívaním (PWO)		► Interiér so športovými sedadlami plus, kombinácia mikrovlákná Dinamica/koža Pearl Nappa s diamantovým prešívaním (YYB)
Palubná doska - vrchná časť (Kontrastný steh)	čierna (sivá stahl)	čierna (sivá stahl)	čierna (sivá stahl)	čierna (sivá stahl)
Mäkčený stredový pás palubnej dosky (Kontrastný steh)	čierna-antracit (sivá fels)	čierna (sivá stahl)	čierna (sivá stahl)	čierna (červená express)
Volant (Kontrastný steh)	čierna (sivá fels)	čierna (sivá fels)	čierna (sivá fels)	čierna (sivá fels)
Spodná časť palubnej dosky a parapety dverí	čierna	čierna	čierna	čierna
Ovládanie zrkadiel, laktová opierka dverí (Kontrastný steh)	čierna-antracit (sivá fels)	čierna (sivá stahl)	čierna (sivá stahl)	čierna (červená express)
Stredová konzola, stredová laktová opierka	čierna-antracit	čierna	čierna	čierna
Stred sedadiel (Kontrastný steh)	čierna	čierna (sivá stahl)	čierna (antracit)	čierna (červená express)
Bezpečnostné pásy (Kontrastný steh)	čierna	čierna	čierna	čierna (červená crescendo)
Koberiec	čierna	čierna	čierna	čierna
Kryt batožinového priestoru	čierna	čierna	čierna	čierna
Strop	čierna	čierna	čierna	čierna

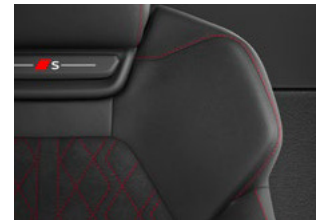

model S

Farba				
	Čierna (GX)	Sivá Stahl (ET)	Červená Arras (OR)	Čierna (AR)
Športové sedadlá	► Interiér so športovými sedadlami, kombinácia koža/umelá koža mono. pur 550 s reliéfom S (sériovo)	► Interiér so športovými sedadlami, kombinácia koža/umelá koža mono. pur 550 s reliéfom S (PWM)		
Športové sedadlá plus	► Interiér so športovými sedadlami plus, kombinácia mikrovláčna Dinamica/koža Pearl Nappa (PWN) alebo športové sedadlá plus, jemná koža Nappa s diamantovým prešívaním (PWO)		► Interiér so športovými sedadlami plus, jemná koža Nappa s diamantovým prešívaním (PWQ)	► Interiér so športovými sedadlami plus, kombinácia mikrovláčna Dinamica/koža Pearl Nappa s diamantovým prešívaním (YYB)
Palubná doska - vrchná časť (Kontrastný steh)	čierna (sivá stahl)	čierna (sivá stahl)	čierna (sivá stahl)	čierna (sivá stahl)
Mäkčený stredový pás palubnej dosky (Kontrastný steh)	čierna (sivá stahl)	čierna (sivá stahl)	čierna (sivá stahl)	čierna (červená express)
Volant (Kontrastný steh)	čierna (sivá fels)	čierna (sivá fels)	čierna (sivá fels)	čierna (sivá fels)
Spodná časť palubnej dosky a parapety dverí	čierna	čierna	čierna	čierna
Ovládanie zrkadiel, laktová opierka dverí (Kontrastný steh)	čierna (sivá stahl)	čierna (sivá stahl)	čierna (sivá stahl)	čierna (červená express)
Stredová konzola, stredová laktová opierka	čierna	čierna	čierna	čierna
Stred sedadiel (Kontrastný steh)	čierna (sivá stahl)	sivá stahl (antracit)	červená arras (sivá stahl)	čierna (červená express)
Bezpečnostné pásy (Kontrastný steh)	čierna	čierna	čierna	čierna (červená crescendo)
Koberec	čierna	čierna	čierna	čierna
Kryt batožinového priestoru	čierna	čierna	čierna	čierna
Strop	čierna	čierna	čierna	čierna



Sedadlá a komfort sedenia





Sedadlá

		Objednávaci kód	EUR vrát. 20% DPH EUR bez DPH	Q6 SUV e-tron quattro /Q6 SUV e-tron performance	SQ6 SUV e-tron
<p>Látka "Argument"</p> <p>Pre štandardné predné sedadlá:</p> <ul style="list-style-type: none"> ▶ stredový panel sedadla z recyklovanej čiernej látky ▶ bočné opierky sedadiel, opierka hlavy a stredná laktová opierka zadných sedadiel z obvyčajnej recyklovanej čiernej látky <p>Poťahy sedadiel vzadu sú opticky prispôsobené predným sedadlám.</p>				○	-
<p>Sedadlá vpredu štandardné</p> 				○	-
<p>Sedadlá vpredu športové</p>  <p>Prispôsobené športovým ambíciám. Predné športové sedadlá s výrazným tvarom a individuálnym nastavením</p> <p>Predné športové sedadlá obsahujú:</p> <ul style="list-style-type: none"> ▶ manuálne vysúvateľná opierka stehien ▶ opticky integrované opierky hlavy ▶ výrazné bočné opierky sedadla pre lepšiu bočnú oporu v zákrutách <p>Upozornenie: pre Q6 SUV e-tron dostupné iba v rámci interiérových balíkov.</p>		bez príplatku	●	○	
<p>Športové sedadlá plus</p>  <p>Športové sedadlá plus vpredu sú charakteristické najmä výraznými detailmi, ako sú integrované opierky hlavy a reliéf S.</p> <p>Športové sedadlá plus obsahujú:</p> <ul style="list-style-type: none"> ▶ manuálne vysúvateľná opierka stehien ▶ manuálne nastaviteľná výška pásu ▶ opticky integrované opierky hlavy ▶ výrazné bočné opierky sedadla pre lepšiu bočnú oporu v zákrutách ▶ ozdobný panel na hlave operadla s vyrazeným S <p>Upozornenie: dostupné iba v rámci interiérových balíkov.</p>		bez príplatku	●	●	

● = Príplatková výbava ○ = Sériová výbava - = nemožnosť objednať.

		Objednávací kód	EUR vrát. 20% DPH EUR bez DPH	Q6 SUV e-tron quattro /Q6 SUV e-tron performance	SQ6 SUV e-tron
Sedadlá vpredu manuálne výškovo nastaviteľné		K dispozícii sú rôzne možnosti manuálneho nastavenia:		○	-
	<ul style="list-style-type: none"> ▶ výška sedadla ▶ pozdĺžna poloha sedadla ▶ uhol operadla ▶ výška opierky hlavy a pásu 				
Sedadlá vpredu elektricky nastaviteľné		K dispozícii sú rôzne možnosti elektrického nastavenia:	bez príplatku	●	○
	<ul style="list-style-type: none"> ▶ výška sedadla ▶ pozdĺžna poloha sedadla ▶ sklon sedadla a operadla 	Upozornenie: pre Q6 SUV e-tron dostupné iba v kombinácii s balíkom komfortu plus alebo balíkom komfortu pro.			
Pamäťová funkcia sedadla vodiča a vonkajších spätných zrkadiel		Pamäťová funkcia na strane vodiča ponúka dve pamäťové miesta pre elektricky nastaviteľné sedadlo vodiča a vonkajšie spätné zrkadlá. Nastavenia je možné uložiť a sprístupniť pomocou pamäťového tlačidla na paneli dverí. „Personalizácia“ tiež automaticky uloží polohu posledného sedadla/vonkajšieho zrkadla do vášho osobného profilu.	bez príplatku	●	○
		Upozornenie: pre Q6 SUV e-tron dostupné iba v kombinácii s balíkom komfortu plus alebo balíkom komfortu pro.			



● = Príplatková výbava ○ = Sériová výbava - = nemožnosť objednať.



		Objednávací kód	EUR vrát. 20% DPH EUR bez DPH	Q6 SUV e-tron quattro /Q6 SUV e-tron performance	SQ6 SUV e-tron
<p>Stredová opierka rúk vpredu</p> 				○	-
<p>Stredová opierka rúk vpredu - komfortná</p>	<p>4-smerovo nastaviteľný sklon, s aretačným tlačidlom.</p> <p>Upozornenie: pre Q6 SUV e-tron dostupné iba v kombinácii s jedným z komfortných balíkov.</p>		bez príplatku	●	○
<p>Opiery hlavy vpredu</p> 				○	-
<p>Bederné opierky elektricky nastaviteľné</p>	<p>Elektricky nastaviteľná horizontálne a vertikálne v štyroch smeroch, bedrová opierka zaisťuje uvoľnené, ergonomické sedenie.</p> <p>Upozornenie: pre Q6 SUV e-tron dostupné iba v kombinácii s jedným z interiérových balíkov.</p>		bez príplatku	●	○



Komfort sedenia

	Objednávaci kód	EUR vrát. 20% DPH EUR bez DPH	Q6 SUV e-tron quattro /Q6 SUV e-tron performance	SQ6 SUV e-tron	
<p>Ukotvenie detskej sedačky i-Size (vrátane ISOFIX)</p> 	<p>Na sedadle spolujazdca a vzadu v 2. rade sedadiel na krajných sedadlách vrátane dodatočného ukotvenia Top Tether.</p>		○	○	
<p>Interiér pre štandardné sedadlá v poťahu koža/umelá koža v čiernej farbe</p> 	<p>Obsahuje:</p> <ul style="list-style-type: none"> ▶ štandardné sedadlá vpredu ▶ stredový panel sedadiel v čiernej koži; bočné čalúnenie sedadiel, opierky hlavy a stredové laktové opierky v umelej koži, čierne; kontrastné prešívania v ocelovosivej farbe (čalúnenie sedadiel vzadu vizuálne zladené s prednými sedadlami) ▶ 4-smerová bederná opierka pre predné sedadlá, elektrická s individuálnym horizontálnym a vertikálnym nastavením ▶ horné a dolné interiérové prvky v umelej koži plus v jemnom vzhľade: ozdobné prvky na prístrojovej doske, ako aj na dverách z umelej kože plus s kontrastným prešívaním v ocelovosivej, stredová laktová opierka z umelej kože v klasickom vzhľade, stredová konzola a dverové laktové opierky z umelej kože a jemného vzhľadu ▶ farba umelej kože plus v jemnom vzhľade a umelej kože v klasickom vzhľade ladí so zvolenou farbou interiérového vybavenia ▶ horná časť prístrojovej dosky, čierna s kontrastným prešívaním v ocelovosivej farbe ▶ povrchové akcenty a ovládacie tlačidlá, lesklá čierna pre prvky v stredovej konzole a rolovací kryt držiaka nápojov ▶ obklad intriéru z matného brúseného hliníka, antracitová farba pre obklad v prístrojovej doske ▶ prahové lišty s hliníkovými vložkami, predné, osvetlené 	PWA	2.203,- 1.835,83	●	-

● = Príplatková výbava ○ = Sériová výbava - = nemožnosť objednať.



		Objednávaci kód	EUR vrát. 20% DPH EUR bez DPH	Q6 SUV e-tron quattro /Q6 SUV e-tron performance	SQ6 SUV e-tron
<p>Interiér pre štandardné sedadlá v potahu koža/umelá koža v hnedej farbe</p> 	<p>Obsahuje:</p> <ul style="list-style-type: none"> ▶ štandardné sedadlá vpredú ▶ stredový panel sedadiel v hnedej koži Santosi; bočné čalúnenie sedadiel, opierky hlavy a stredové laktové opierky v umelej koži, hnedá Santos; kontrastné prešívanie v ocelovosivej farbe (čalúnenie sedadiel vzadu vizuálne zladené s prednými sedadlami) ▶ 4-smerová bederná opierka pre predné sedadlá, elektrická s individuálnym horizontálnym a vertikálnym nastavením ▶ strop v látke, čierna ▶ horné a dolné interiérové prvky v umelej koži plus v jemnom vzhľade: ozdobné prvky na prístrojovej doske, ako aj na dverách z umelej kože plus s kontrastným prešivaním v ocelovosivej, stredová laktová opierka z umelej kože v klasickom vzhľade, stredová konzola a dverové laktové opierky z umelej kože a jemného vzhľadu ▶ farba umelej kože plus v jemnom vzhľade a umelej kože v klasickom vzhľade ladí so zvolenou farbou interiérového vybavenia ▶ horná časť prístrojovej dosky, čierna s kontrastným prešivaním v ocelovosivej farbe ▶ povrchové akcenty a ovládacie tlačidlá, lesklá čierna pre prvky v stredovej konzole a rolovací kryt držiaka nápojov ▶ obklad intriéru z matného brúseného hliníka, antracitová farba pre obklad v prístrojovej doske ▶ prahové lišty s hliníkovými vložkami, predné, osvetlené 	PWB	2.490,- 2.075,00	●	-
<p>Interiér pre štandardné sedadlá v potahu koža/umelá koža v béžovej farbe</p> 	<p>Obsahuje:</p> <ul style="list-style-type: none"> ▶ štandardné sedadlá vpredú ▶ stredový panel sedadiel v béžovej perleťovej koži; bočné čalúnenie sedadiel, opierky hlavy a stredové laktové opierky v umelej koži, béžová perleťová; kontrastné prešívanie v ocelovosivej farbe (čalúnenie sedadiel vzadu vizuálne zladené s prednými sedadlami) ▶ 4-smerová bederná opierka pre predné sedadlá, elektrická s individuálnym horizontálnym a vertikálnym nastavením ▶ horné a dolné interiérové prvky v umelej koži plus v jemnom vzhľade: ozdobné prvky na prístrojovej doske, ako aj na dverách z umelej kože plus s kontrastným prešivaním v ocelovosivej, stredová laktová opierka z umelej kože v klasickom vzhľade, stredová konzola a dverové laktové opierky z umelej kože a jemného vzhľadu ▶ farba umelej kože plus v jemnom vzhľade a umelej kože v klasickom vzhľade ladí so zvolenou farbou interiérového vybavenia ▶ horná časť prístrojovej dosky, čierna s kontrastným prešivaním v ocelovosivej farbe ▶ povrchové akcenty a ovládacie tlačidlá, lesklá čierna pre prvky v stredovej konzole a rolovací kryt držiaka nápojov ▶ obklad intriéru z matného brúseného hliníka, antracitová farba pre obklad v prístrojovej doske ▶ prahové lišty s hliníkovými vložkami, predné, osvetlené 	PWC	2.203,- 1.835,83	●	-

		Objednávaci kód	EUR vrát. 20% DPH EUR bez DPH	Q6 SUV e-tron quattro /Q6 SUV e-tron performance	SQ6 SUV e-tron
<p>Interiér so športovými sedadlami v poťahu látka v čiernej farbe</p> 	<p>Obsahuje:</p> <ul style="list-style-type: none"> ▶ športové sedadlá vpredú s manuálne vysúvateľnou opierkou stehien, vizuálne integrované opierky hlavy a tvarované bočné opierky sedadiel pre lepšiu bočnú oporu v zákrutách ▶ stredový panel sedadiel z recyklovanej látky Reason v čiernej farbe; bočné čalúnenie sedadiel, opierky hlavy a stredová laktová opierka zadných sedadiel z recyklovanej jednofarebnej látky v čiernej farbe (čalúnenie sedadiel vzadu vizuálne zladené s prednými sedadlami) ▶ 4-smerová bederná opierka pre predné sedadlá, elektrická s individuálnym horizontálnym a vertikálnym nastavením ▶ horné a dolné interiérové prvky v umelej koži v klasickom vzhľade v čiernej farbe: ozdobné prvky na prístrojovej doske, ako aj na dverách a laktových opierkach dverí, stredovej laktovej opierke a stredovej konzole z umelej kože v klasickom vzhľade v čiernej farbe ▶ horná časť prístrojovej dosky, čierna s kontrastným prešívaním v oceleovosivej farbe ▶ povrchové akcenty, ovládacie tlačidlá a prvky na stredovej konzole v matnej čiernej farbe ▶ prahové lišty s hliníkovými vložkami, predné, osvetlené 	PWD	730,- 608,33	●	-
<p>Interiér so športovými sedadlami v kombinácii koža/umelá koža v čiernej farbe</p> 	<p>Obsahuje:</p> <ul style="list-style-type: none"> ▶ športové sedadlá vpredú s manuálne vysúvateľnou opierkou stehien, vizuálne integrované opierky hlavy a tvarované bočné opierky sedadiel pre lepšiu bočnú oporu v zákrutách ▶ stredový panel sedadiel v čiernej koži; bočné čalúnenie sedadiel, opierky hlavy a stredová laktová opierka zadných sedadiel v umelej koži v čiernej farbe, kontrastné prešívanie v oceleovosivej farbe (čalúnenie sedadiel vzadu vizuálne zladené s prednými sedadlami) ▶ 4-smerová bederná opierka pre predné sedadlá, elektrická s individuálnym horizontálnym a vertikálnym nastavením ▶ horné a dolné interiérové prvky v umelej koži plus: ozdobné prvky na prístrojovej doske, ako aj na dverách z umelej kože plus v jemnom vzhľade s kontrastným prešívaním v oceleovosivej, stredová laktová opierka z umelej kože v klasickom vzhľade stredová konzola a dvere laktové opierky z umelej kože a jemného vzhľadu ▶ farba umelej kože plus v jemnom vzhľade a umelej kože v klasickom vzhľade ladí so zvolenou farbou interiérového vybavenia ▶ horná časť prístrojovej dosky, čierna s kontrastným prešívaním v oceleovosivej farbe ▶ povrchové akcenty a ovládacie tlačidlá, lesklá čierna pre prvky v stredovej konzole a rolovací kryt držiaka nápojov ▶ obklad interiéru z matného brúseného hliníka, antracitová farba pre obklad na prístrojovej doske ▶ prahové lišty s hliníkovými vložkami, predné, osvetlené 	PWE	2.665,- 2.220,83	●	-

		Objednávaci kód	EUR vrát. 20 % DPH EUR bez DPH	Q6 SUV e-tron quattro /Q6 SUV e-tron performance	SQ6 SUV e-tron
<p>Interiér so športovými sedadlami v kombinácii koža/umelá koža v béžovej farbe</p> 	<p>Obsahuje:</p> <ul style="list-style-type: none"> ▶ športové sedadlá vpredu s manuálne vysúvateľnou opierkou stehien, vizuálne integrované opierky hlavy a tvarované bočné opierky sedadiel pre lepšiu bočnú oporu v zákrutách ▶ stredový panel predných sedadiel a stredový panel dvoch vonkajších zadných sedadiel z perforovanej kože v béžovej perletovej farbe; bočné opierky sedadiel a stredná lakťová opierka zadných sedadiel, stredné zadné sedadlo a opierky hlavy z umelej kože v béžovej perletovej farbe; kontrastné prešívanie v ocelovosivej farbe ▶ 4-smerová bederná opierka pre predné sedadlá, elektrická s individuálnym horizontálnym a vertikálnym nastavením ▶ horné a dolné interiérové prvky v umelej koži plus: ozdobné prvky na prístrojovej doske, ako aj na dverách z umelej kože plus v jemnom vzhľade s kontrastným prešívaním v ocelovosivej, stredová lakťová opierka z umelej kože v klasickom vzhľade stredová konzola a dvere lakťové opierky z umelej kože a jemného vzhľadu ▶ farba umelej kože plus v jemnom vzhľade a umelej kože v klasickom vzhľade ladí so zvolenou farbou interiérového vybavenia ▶ horná časť prístrojovej dosky, čierna s kontrastným prešívaním v ocelovosivej farbe ▶ povrchové akcenty a ovládacie tlačidlá, lesklá čierna pre prvky v stredovej konzole a rolovací kryt držiaka nápojov ▶ obklad interiéru z matného brúseného hliníka, antracitová farba pre obklad na prístrojovej doske ▶ prahové lišty s hliníkovými vložkami, predné, osvetlené 	PWF	2.665,- 2.220,83	●	-
<p>Interiér S line so športovými sedadlami v kombinácii látka/umelá koža v čiernej farbe</p> 	<p>Obsahuje:</p> <ul style="list-style-type: none"> ▶ športové sedadlá vpredu s manuálne vysúvateľnou opierkou stehien, vizuálne integrované opierky hlavy a tvarované bočné opierky sedadiel pre lepšiu bočnú oporu v zákrutách ▶ stredový panel sedadiel z recyklovanej látky Melange vo farbe čierna/antracit; bočné čalúnenie sedadiel a opierky hlavy z umelej kože, kontrastné prešívanie v sivej farbe, reliéf S na operadlách predných sedadiel (čalúnenie sedadiel vzadu vizuálne zladené s prednými sedadlami) ▶ 4-smerová bederná opierka pre predné sedadlá, elektrická s individuálnym horizontálnym a vertikálnym nastavením ▶ strop v látke čierna ▶ vrchné a spodné interiérové prvky v látke: látkové ozdobné prvky na prístrojovej doske, ako aj vo dverách s kontrastným prešívaním v sivej farbe, stredová lakťová opierka, stredová konzola a opierky na dverách v látke ▶ farba látky zodpovedá zvolenej farbe interiérového vybavenia ▶ horná časť prístrojovej dosky, čierna s kontrastným prešívaním v ocelovosivej farbe ▶ povrchové akcenty a ovládacie tlačidlá, lesklá čierna pre prvky v stredovej konzole a rolovací kryt držiaka nápojov ▶ obklad interiéru z matného brúseného hliníka, antracitová farba pre obklad na prístrojovej doske ▶ športový kožený multifukčný volant, 3-ramenný s pádlami, plochá horná a spodná časť, obklad v chrómovom vzhľade, emblém S, rukoväť volantu z perforovanej kože a kontrastné prešívanie ▶ nerezové pedále a opierka nôh; prahové lišty s hliníkovými vložkami, predné, osvetlené, logo S 	PWK	2.367,- 1.972,50	●	-

		Objednávaci kód	EUR vrát. 20% DPH EUR bez DPH	Q6 SUV e-tron quattro /Q6 SUV e-tron performance	SQ6 SUV e-tron
<p>Interiér S line so športovými sedadlami v kombinácii koža/ umelá koža v čiernej farbe</p> 	<p>Obsahuje:</p> <ul style="list-style-type: none"> ▶ športové sedadlá vpredu s manuálne vysúvateľnou opierkou stehien, vizuálne integrované opierky hlavy a tvarované bočné opierky sedadiel pre lepšiu bočnú oporu v zákrutách ▶ stredový panel sedadiel v čiernej koži; bočné čalúnenie sedadiel, stredové laktové opierky a opierky hlavy v umelej koži v čiernej farbe, kontrastné prešívanie v ocelevosivej farbe, reliéf S na operadlách predných sedadiel (čalúnenie sedadiel vzadu vizuálne zladené s prednými sedadlami) ▶ 4-smerová bederná opierka pre predné sedadlá, elektrická s individuálnym horizontálnym a vertikálnym nastavením ▶ strop v látke čierna ▶ vrchné a spodné interiérové prvky v umelej koži plus: ozdobné prvky na prístrojovej doske, ako aj na dverách z umelej kože plus v jemnom vzhľade v čiernej farbe s kontrastným prešíváním v ocelevosivej, stredová laktová opierka z umelej kože v klasickom vzhľade, stredová konzola a laktové opierky vo dverách z umelej kože plus v jemnom vzhľade v čiernej farbe ▶ horná časť prístrojovej dosky, čierna s kontrastným prešíváním v ocelevosivej farbe ▶ povrchové akcenty a ovládacie tlačidlá, lesklá čierna pre prvky v stredovej konzole a rolovací kryt držiaka nápojov ▶ obklad interiéru z matného brúseného hliníka, antracitová farba pre obklad na prístrojovej doske ▶ športový kožený multifukčný volant, 3-ramenný s pádlami, plochá horná a spodná časť, obklad v chrómovom vzhľade, emblém S, rukoväť volantu z perforovanej kože a kontrastné prešívanie ▶ nerezové pedále a opierka nôh; prahové lišty s hliníkovými vložkami, predné, osvetlené, logo S 	PWL	3.458,- 2.881,67	●	○
<p>Interiér S line so športovými sedadlami v kombinácii koža/ umelá koža v šedej farbe</p> 	<p>Obsahuje:</p> <ul style="list-style-type: none"> ▶ športové sedadlá vpredu s manuálne vysúvateľnou opierkou stehien, vizuálne integrované opierky hlavy a tvarované bočné opierky sedadiel pre lepšiu bočnú oporu v zákrutách ▶ stredový panel sedadiel v ocelevo šedej koži; bočné čalúnenie sedadiel, stredové laktové opierky a opierky hlavy v umelej koži v ocelevo šedej farbe, kontrastné prešívanie v antracitovej farbe, reliéf S na operadlách predných sedadiel (čalúnenie sedadiel vzadu vizuálne zladené s prednými sedadlami) ▶ 4-smerová bederná opierka pre predné sedadlá, elektrická s individuálnym horizontálnym a vertikálnym nastavením ▶ strop v látke čierna ▶ vrchné a spodné interiérové prvky v umelej koži plus: ozdobné prvky na prístrojovej doske, ako aj na dverách z umelej kože plus v jemnom vzhľade v čiernej farbe s kontrastným prešíváním v ocelevosivej, stredová laktová opierka z umelej kože v klasickom vzhľade, stredová konzola a laktové opierky vo dverách z umelej kože plus v jemnom vzhľade v čiernej farbe ▶ horná časť prístrojovej dosky, čierna s kontrastným prešíváním v ocelevosivej farbe ▶ povrchové akcenty a ovládacie tlačidlá, lesklá čierna pre prvky v stredovej konzole a rolovací kryt držiaka nápojov ▶ obklad interiéru z matného brúseného hliníka, antracitová farba pre obklad na prístrojovej doske ▶ športový kožený multifukčný volant, 3-ramenný s pádlami, plochá horná a spodná časť, obklad v chrómovom vzhľade, emblém S, rukoväť volantu z perforovanej kože a kontrastné prešívanie ▶ nerezové pedále a opierka nôh; prahové lišty s hliníkovými vložkami, predné, osvetlené, logo S 	PWM	3.458,- 2.881,67 bez príplatku	● -	- ●

		Objednávaci kód	EUR vrát. 20 % DPH EUR bez DPH	Q6 SUV e-tron quattro /Q6 SUV e-tron performance	SQ6 SUV e-tron
<p>Interiér S so športovými sedadlami plus v kombinácii mikrovlákná Dinamica/koža v čiernej farbe</p> 	<p>Obsahuje:</p> <ul style="list-style-type: none"> ▶ športové sedadlá plus, vpredu s manuálne vysúvateľnou opierkou stehien, manuálne nastaviteľná výška pásov, vizuálne integrované opierky hlavy a tvarované bočné opierky sedadiel pre lepšiu bočnú oporu v zákrutách, lem v hornej časti operadla s vyrazeným S ▶ stredový panel sedadiel z mikrovlákná Dinamica v čiernej farbe s kosoštvorcovým vzorom a kontrastným prešívaním v ocelovosivej farbe, bočné opierky sedadiel a opierky hlavy v koži, čierne s kontrastným prešívaním v ocelovo šedej, stredová lakťová opierka z mikrovlákná Dinamica (čalúnenie sedadiel v zadnej časti je vizuálne zladené s prednými sedadlami) ▶ bederná opierka, pneumatically nastaviteľná s masážnou funkciou pre predné sedadlá ▶ strop v látke čierna ▶ vrchné a spodné interiérové prvky z mikrovlákná Dinamica: ozdobné prvky na prístrojovej doske, ako aj na dverách z mikrovlákná Dinamica v čiernej farbe s kontrastným prešívaním v ocelovosivej, stredová lakťová opierka, stredová konzola a lakťové opierky dverí z mikrovlákná Dinamica v čiernej farbe ▶ horná časť prístrojovej dosky, čierna s kontrastným prešívaním v ocelovosivej farbe ▶ povrchové akcenty a ovládacie tlačidlá, lesklá čierna pre prvky v stredovej konzole a rolovací kryt držiaka nápojov ▶ obklad interiéru z matného brúseného hliníka, antracitová farba pre obklad na prístrojovej doske ▶ športový kožený multifukčný volant, 3-ramenný s pádlami, plochá horná a spodná časť, obklad v chrómovom vzhľade, emblém S, rukoväť volantu z perforovanej kože a kontrastné prešívanie ▶ nerezové pedále a opierka nôh; prahové lišty s hliníkovými vložkami, predné, osvetlené, logo S 	PWN	<p>4.613,- 3.844,17 1.153,- 960,83</p>	● -	- ●
<p>Interiér S so športovými sedadlami plus v čiernej koži</p> 	<p>Obsahuje:</p> <ul style="list-style-type: none"> ▶ športové sedadlá plus, vpredu s manuálne vysúvateľnou opierkou stehien, manuálne nastaviteľná výška pásov, vizuálne integrované opierky hlavy a tvarované bočné opierky sedadiel pre lepšiu bočnú oporu v zákrutách, lem v hornej časti operadla s vyrazeným S ▶ sedadlá v jemnej koži Nappa v čiernej farbe s kosoštvorcovým vzorom a kontrastným prešívaním v ocelovosivej farbe, bočné opierky sedadiel a opierky hlavy v koži, čierne s kontrastným prešívaním v ocelovo šedej, stredová lakťová opierka z mikrovlákná Dinamica (čalúnenie sedadiel v zadnej časti je vizuálne zladené s prednými sedadlami) ▶ bederná opierka, pneumatically nastaviteľná s masážnou funkciou pre predné sedadlá ▶ strop v látke čierna ▶ vrchné a spodné interiérové prvky z mikrovlákná Dinamica: ozdobné prvky na prístrojovej doske, ako aj na dverách z mikrovlákná Dinamica v čiernej farbe s kontrastným prešívaním v ocelovosivej, stredová lakťová opierka, stredová konzola a lakťové opierky dverí z mikrovlákná Dinamica v čiernej farbe ▶ horná časť prístrojovej dosky, čierna s kontrastným prešívaním v ocelovosivej farbe ▶ povrchové akcenty a ovládacie tlačidlá, lesklá čierna pre prvky v stredovej konzole a rolovací kryt držiaka nápojov ▶ obklad interiéru z matného brúseného hliníka, antracitová farba pre obklad na prístrojovej doske ▶ športový kožený multifukčný volant, 3-ramenný s pádlami, plochá horná a spodná časť, obklad v chrómovom vzhľade, emblém S, rukoväť volantu z perforovanej kože a kontrastné prešívanie ▶ nerezové pedále a opierka nôh; prahové lišty s hliníkovými vložkami, predné, osvetlené, logo S 	PWO	<p>5.625,- 4.687,50 2.165,- 1.804,17</p>	● -	- ●



		Objednávaci kód	EUR vrát. 20% DPH EUR bez DPH	Q6 SUV e-tron quattro /Q6 SUV e-tron performance	SQ6 SUV e-tron
<p>Interiér S so športovými sedadlami plus v červenej koži</p> 	<p>Obsahuje:</p> <ul style="list-style-type: none"> ▶ športové sedadlá plus, vpredú s manuálne vysúvateľnou opierkou stehien, manuálne nastaviteľná výška pásov, vizuálne integrované opierky hlavy a tvarované bočné opierky sedadiel pre lepšiu bočnú oporu v zákrutách, lem v hornej časti operadla s vyznačeným S ▶ sedadlá v jemnej koži Nappa v červenej farbe Arras s kosoštvorcovým vzorom a kontrastným prešívaním v oceleovosivej farbe, bočné opierky sedadiel a opierky hlavy v koži, čierne s kontrastným prešívaním v ocelevo šedej, stredová lakťová opierka z mikrovlnáka Dinamica (čalúnenie sedadiel v zadnej časti je vizuálne zladené s prednými sedadlami) ▶ bederná opierka, pneumatically nastaviteľná s masážnou funkciou pre predné sedadlá ▶ strop v látke čierna ▶ vrchné a spodné interiérové prvky z mikrovlnáka Dinamica: ozdobné prvky na prístrojovej doske, ako aj na dverách z mikrovlnáka Dinamica v čiernej farbe s kontrastným prešívaním v oceleovosivej, stredová lakťová opierka, stredová konzola a lakťové opierky dverí z mikrovlnáka Dinamica v čiernej farbe ▶ horná časť prístrojovej dosky, čierna s kontrastným prešívaním v oceleovosivej farbe 	PWQ	2.165,- 1.804,17	-	●
<p>Interiér balíka S so športovými sedadlami plus v kombinácii mikrovlnáka Dinamica/koža v čiernej farbe, farebné prešívanie v červenej farbe Audi Sport</p> 	<p>Obsahuje:</p> <ul style="list-style-type: none"> ▶ športové sedadlá plus, vpredú s manuálne vysúvateľnou opierkou stehien, manuálne nastaviteľná výška pásov, vizuálne integrované opierky hlavy a tvarované bočné opierky sedadiel pre lepšiu bočnú oporu v zákrutách, lem v hornej časti operadla s vyznačeným S ▶ stredové panely sedadiel z mikrovlnáka Dinamica v čiernej farbe s kosoštvorcovým vzorom a kontrastným prešívaním v červenej farbe express, bočné opierky sedadiel a opierky hlavy v koži v čiernej farbe s kontrastným prešívaním v červenej farbe express, stredová lakťová opierka z mikrovlnáka Dinamica (čalúnenie sedadiel v zadnej časti je vizuálne zladené s prednými sedadlami) ▶ bederná opierka, pneumatically nastaviteľná s masážnou funkciou pre predné sedadlá ▶ strop v látke čierna ▶ vrchné a spodné interiérové prvky z mikrovlnáka Dinamica: ozdobné prvky na prístrojovej doske, ako aj na dverách z mikrovlnáka Dinamica v čiernej farbe s kontrastným prešívaním v červenej express, stredová lakťová opierka, stredová konzola a lakťové opierky dverí z mikrovlnáka Dinamica v čiernej farbe ▶ horná časť prístrojovej dosky, čierna s kontrastným prešívaním v oceleovosivej farbe ▶ povrchové akcenty a ovládacie tlačidlá, lesklá čierna pre prvky v stredovej konzole a rolovací kryt držiaka nápojov ▶ obklad interiéru z matného brúseného hliníka, antracit pre obklad na prístrojovej doske ▶ športový kožený multifukčný volant, 3-ramenný s riadiacimi pádlami, plochá horná a spodná časť, obklad v chrómovom vzhľade, emblém S, rukoväť volantu z perforovanej kože a kontrastné prešívanie ▶ nerezové pedále a opierka nôh; prahové lišty s hliníkovými vložkami, predné, osvetlené, logo S 	YYB	5.378,- 4.481,67 1.918,- 1.598,33	● -	- ●

Svetlo



		Objednávací kód	EUR vrát. 20% DPH EUR bez DPH	Q6 SUV e-tron quattro /Q6 SUV e-tron performance	SQ6 SUV e-tron
Ambientné osvetlenie interiéru	Obsahuje: <ul style="list-style-type: none"> ▶ kozmetické zrkadlá na strane vodiča a spolujazdca, osvetlené ▶ ambientné osvetlenie plôch dverí, predných a zadných (biele) ▶ ambientné osvetlenie prístrojovej dosky na strane spolujazdca (biele) ▶ priehradka na telefón s funkciou indukčného nabíjania a anténou pre mobilnú komunikáciu (biela) ▶ vstupné svetlá na spodnej strane dverí, vpredu ▶ osvetlenie priestoru na nohy, predné (biele) ▶ osvetlenie interiéru od dverí batožinového priestoru ▶ osvetlenie batožinového priestoru, pravé a ľavé ▶ osvetlenie priehradky pred spolujazdcom (biele) 			○	○

● = Príplatková výbava ○ = Sériová výbava – = nemožnosť objednať.



Obklad

	Objednávací kód	EUR vrát. 20% DPH EUR bez DPH	Q6 SUV e-tron quattro /Q6 SUV e-tron performance	SQ6 SUV e-tron
Obklad interiéru - Volcano grey (sivý) 			○	-
Obklad interiéru - matný česaný hliník tmavý 			-	○
Obklad interiéru - drevo hnedé Amber 	5TF	192,- 160,00	●	-

● = Příplatková výbava ○ = Sériová výbava - = nemožnost objednat.

	Objednávací kód	EUR vrát. 20% DPH EUR bez DPH	Q6 SUV e-tron quattro /Q6 SUV e-tron performance	SQ6 SUV e-tron
Obklad interiéru - drevo breza lineárna prírodná, šedá 	7TP	192,- 160,00	●	-
Obklad interiéru - karbónová štruktúra 	5MK	585,- 487,50 326,- 271,67	● -	- ●
Obklad interiéru - high-tech sieťovina, antracitová farba 	5MC	472,- 393,33 214,- 178,33	● -	- ●



Strop

	Objednávací kód	EUR vrát. 20 % DPH EUR bez DPH	Q6 SUV e-tron quattro /Q6 SUV e-tron performance	SQ6 SUV e-tron
<p>Strop vozidla v látkovom poťahu</p> 			○	-
<p>Strop vozidla v čiernom látkovom poťahu</p>  <p>Upozornenie: pre Q6 SUV e-tron dostupné iba v kombinácii s vybranými interiérovými balíkmi.</p>		bez príplatku	●	○

Volanty

	Objednávací kód	EUR vrát. 20 % DPH EUR bez DPH	Q6 SUV e-tron quattro /Q6 SUV e-tron performance	SQ6 SUV e-tron
<p>Multifunkčný kožený volant 2-ramenný</p> 			○	-
<p>Športový kožený multifunkčný volant, 3-ramenný, plochá horná a spodná časť, s funkciou radenia</p> <p>Upozornenie: pre Q6 SUV e-tron dostupné iba v kombinácii s vybranými interiérovými balíkmi.</p> 		bez príplatku	●	○
<p>Športový kožený volant s dvojitými lúčmi, multifunkciou a pádlami</p> 	22Q	472,- 393,33	●	-



● = Príplatková výbava ○ = Sériova výbava - = nemožnosť objednať.

	Objednávaci kód	EUR vrát. 20% DPH EUR bez DPH	Q6 SUV e-tron quattro /Q6 SUV e-tron performance	SQ6 SUV e-tron
<p>Kožený 2-ramenný športový volant s multifunkciou a funkciou radenia, v hornej a dolnej časti sploštený</p> 	2FS	360,- 300,00	●	-
<p>Vyhrievanie volantu</p> <p>Upozornenie: pre Q6 SUV e-tron dostupné iba v kombinácii s vybranými balíkmi Tech.</p>		bez príplatku	●	●
<p>Volant nastaviteľný v dvoch smeroch</p>			○	○
<p>Volant elektricky nastaviteľný</p>  <p>Upozornenie: dostupné iba v kombinácii s vybranými komfortnými balíkmi.</p>		bez príplatku	●	●

Klimatizácia a komfort

		Objednávaci kód	EUR vrát. 20 % DPH EUR bez DPH	Q6 SUV e-tron quattro /Q6 SUV e-tron performance	SQ6 SUV e-tron
Elektrické prídavné kúrenie				<input type="radio"/>	<input type="radio"/>
Automatická regulácia cirkulácie vzduchu				<input type="radio"/>	<input type="radio"/>
Tepelné čerpadlo	V rámci systémových limitov využíva tepelné čerpadlo odpadové teplo z komponentov elektrického pohonu a vonkajší vzduch na zohrievanie interiéru vozidla. To podporuje zabezpečenie požadovaného vykurovacieho výkonu pri nízkych vonkajších teplotách. Elektrická energia, ktorá sa nevyužíva na vykurovanie, môže mať pozitívny vplyv napríklad aj na dojazd.			<input type="radio"/>	<input type="radio"/>
Klimatizácia automatická 3-zónová				<input type="radio"/>	<input type="radio"/>
Komfortná prídavná klimatizácia	Komfortná prídavná klimatizácia ochladzuje alebo ohrieva interiér na požadovanú teplotu pred jazdou. To znamená, že hneď po nastúpení do vozidla sa dosiahne vysoká úroveň klimatického komfortu. Ak bola zvolená ďalšia voliteľná výbava, ktorá je dostupná za príplatok, ako napríklad vyhrievanie sedadiel, vyhrievanie volantu a vyhrievanie sklenených plôch, možno aj tieto aktivovať. Funkcie možno pohodlne naprogramovať a aktivovať prostredníctvom MMI touch vo vozidle alebo cez aplikáciu myAudi Upozornenie: dostupné iba v kombinácii s vybranými Tech balíkmi.		bez príplatku	<input checked="" type="radio"/>	<input checked="" type="radio"/>
Sedadlá vpredu vyhrievané s oddelenou reguláciou pre vodiča a spolujazdca				<input type="radio"/>	<input type="radio"/>
Sedadlá vyhrievané predné a dve zadné krajné v 2. rade s oddelenou reguláciou	Upozornenie: dostupné iba v kombinácii s vybranými Tech balíkmi.		bez príplatku	<input checked="" type="radio"/>	<input checked="" type="radio"/>
Sedadlá klimatizované vpredu	Upozornenie: pre Q6 SUV e-tron dostupné iba v kombinácii s vybranými interiérovými balíkmi.	4D3	1.012,- 843,33	<input checked="" type="radio"/>	<input checked="" type="radio"/>
Centrálne zamykanie s diaľkovým ovládaním				<input type="radio"/>	-
Komfortný kľúč bez funkcie Safelock	Upozornenie: pre Q6 SUV e-tron dostupné iba v kombinácii s vybranými komfortnými balíkmi.		bez príplatku	<input checked="" type="radio"/>	<input type="radio"/>
Komfortný kľúč s funkciou Safelock a alarm	Upozornenie: pre Q6 SUV e-tron dostupné iba v kombinácii s vybranými komfortnými balíkmi.			-	<input checked="" type="radio"/>
Elektronický imobilizér				<input type="radio"/>	<input type="radio"/>
Spätné zrkadlo automaticky zacloniteľné - bezrámové	Upozornenie: pre Q6 SUV e-tron dostupné iba v kombinácii s vybranými komfortnými balíkmi.		bez príplatku	<input checked="" type="radio"/>	<input type="radio"/>
Vonkajšie spätné zrkadlá elektricky nastaviteľné, vyhrievané				<input type="radio"/>	-

● = Príplatková výbava ○ = Sériova výbava - = nemožnosť objednať.

	Objednávací kód	EUR vrát. 20% DPH EUR bez DPH	Q6 SUV e-tron quattro /Q6 SUV e-tron performance	SQ6 SUV e-tron	
Vonkajšie spätné zrkadlá elektricky sklápatelné s automatickou clonou (elektricky nastaviteľné, vyhrievané)		bez príplatku	●	○	
Delené zadné operadlá, sklápatelné 			○	○	
Elektrické otváranie a zatváranie veka batožinového priestoru			○	○	
Alarm a centrálné zamykanie s diaľkovým ovládaním s funkciou Safelock	PG2	562,- 468,33	●	-	
Komfortný balík 	Balík obsahuje:				
	<ul style="list-style-type: none"> ▶ vonkajšie spätné zrkadlá, elektricky nastaviteľné, vyhrievané a sklopné, automaticky zatmaviteľné na oboch stranách ▶ vnútorné zrkadlo s automatickou clonou ▶ komfortná stredová laktová opierka vpredu ▶ projekčné svetlo vo vonkajších zrkadlách ▶ komfortný kľúč bez funkcie Safelock 	PG9	1.733,- 1.444,17	●	-
Komfortný balík vrátane balíka proti krádeži	Balík obsahuje:				
	<ul style="list-style-type: none"> ▶ vonkajšie spätné zrkadlá, elektricky nastaviteľné, vyhrievané a sklopné, automaticky zatmaviteľné na oboch stranách ▶ alarm proti krádeži ▶ vnútorné zrkadlo s automatickou clonou ▶ komfortná stredová laktová opierka vpredu ▶ projekčné svetlo vo vonkajších zrkadlách ▶ komfortný kľúč s funkciou Safelock 	PG4	2.295,- 1.912,50	●	-

		Objednávací kód	EUR vrát. 20 % DPH EUR bez DPH	Q6 SUV e-tron quattro /Q6 SUV e-tron performance	SQ6 SUV e-tron
<p>Komfortný balík plus</p> 	<p>Balík obsahuje:</p> <ul style="list-style-type: none"> ▶ vonkajšie spätné zrkadlá, elektricky nastaviteľné, vyhrievané a sklopné, automaticky zatmaviteľné na oboch stranách ▶ vnútorné zrkadlo s automatickou clonou ▶ komfortná stredová laktová opierka vpredu ▶ pamäťová funkcia sedadla vodiča a vonkajších spätných zrkadiel ▶ predné sedadlá, elektricky nastaviteľné ▶ projekčné svetlo vo vonkajších zrkadlách ▶ komfortný kľúč bez funkcie Safelock 	PG5	2.824,- 2.353,33	●	-
<p>Komfortný balík plus vrátane balíka proti krádeži</p>	<p>Balík obsahuje:</p> <ul style="list-style-type: none"> ▶ vonkajšie spätné zrkadlá, elektricky nastaviteľné, vyhrievané a sklopné, automaticky zatmaviteľné na oboch stranách ▶ alarm proti krádeži ▶ vnútorné zrkadlo s automatickou clonou ▶ komfortná stredová laktová opierka vpredu ▶ pamäťová funkcia sedadla vodiča a vonkajších spätných zrkadiel ▶ predné sedadlá, elektricky nastaviteľné ▶ projekčné svetlo vo vonkajších zrkadlách ▶ komfortný kľúč s funkciou Safelock 	PG7	3.387,- 2.822,50 787,- 655,83	● -	- ●
<p>Komfortný balík pro</p> 	<p>Balík obsahuje:</p> <ul style="list-style-type: none"> ▶ vonkajšie spätné zrkadlá, elektricky nastaviteľné, vyhrievané a sklopné, automaticky zatmaviteľné na oboch stranách ▶ diaľkové otvorenie garáže ▶ vnútorné zrkadlo s automatickou clonou ▶ elektrické nastavenie volantu ▶ komfortná stredová laktová opierka vpredu ▶ pamäťová funkcia sedadla vodiča a vonkajších spätných zrkadiel ▶ predné sedadlá, elektricky nastaviteľné ▶ projekčné svetlo vo vonkajších zrkadlách ▶ komfortný kľúč bez funkcie Safelock 	PG6	3.543,- 2.952,50 944,- 786,67	● -	- ●

		Objednávací kód	EUR vrát. 20% DPH EUR bez DPH	Q6 SUV e-tron quattro /Q6 SUV e-tron performance	SQ6 SUV e-tron
Komfortný balík pro vrátane balíka proti krádeži	<p>Balík obsahuje:</p> <ul style="list-style-type: none"> ▶ vonkajšie spätné zrkadlá, elektricky nastaviteľné, vyhrievané a sklopné, automaticky zatmaviteľné na oboch stranách ▶ alarm proti krádeži ▶ diaľkové otvorenie garáže ▶ vnútorné zrkadlo s automatickou clonou ▶ elektrické nastavenie volantu ▶ komfortná stredová laktová opierka vpredu ▶ pamäťová funkcia sedadla vodiča a vonkajších spätných zrkadiel ▶ predné sedadlá, elektricky nastaviteľné ▶ projekčné svetlo vo vonkajších zrkadlách ▶ komfortný kľúč s funkciou Safelock 	PG8	4.106,- 3.421,67 1.506,- 1.255,00	● -	- ●
Balík úložného priestoru a batožinového priestoru	 <p>Balík obsahuje:</p> <ul style="list-style-type: none"> ▶ odkladacia sieťka na zadnej strane operadiel predných sedadiel ▶ odkladací priestor v stredovej konzole, vpredu s vložkou popolníka ▶ odkladací priestor na strane vodiča ▶ uzamykateľná priehradka pred spolujazdcom ▶ sieťka batožinového priestoru ▶ sieťka vo výklenku batožinového priestoru, vľavo a vpravo ▶ napínací popruh na strane batožinového priestoru, vľavo 	QE1	293,- 244,17	●	●

		Objednávací kód	EUR vrát. 20 % DPH EUR bez DPH	Q6 SUV e-tron quattro /Q6 SUV e-tron performance	SQ6 SUV e-tron
<p>Balík úložného priestoru, batožinového priestoru a predného batožinového priestoru</p> 	<p>Balík obsahuje:</p> <ul style="list-style-type: none"> ▶ odkladacia sieťka na zadnej strane operadiel predných sedadiel ▶ odkladací priestor v stredovej konzole, vpredu s vložkou popolníka ▶ odkladací priestor na strane vodiča ▶ uzamykateľná priehradka pred spolujazdcom ▶ sieťka batožinového priestoru ▶ sieťka vo výklenku batožinového priestoru, vľavo a vpravo ▶ napínací popruh na strane batožinového priestoru, vľavo ▶ dodatočný úložný priestor pod kapotou s objemom 64 litrov 	QE2	551,- 459,17	●	●
<p>Deliaca sieť</p> 		3CX	124,- 103,33	●	●

Ďalšie prvky interiéru

	Objednávaci kód	EUR vrát. 20% DPH EUR bez DPH	Q6 SUV e-tron quattro /Q6 SUV e-tron performance	SQ6 SUV e-tron
<p>Nástupné lišty - hliníkové</p> 			<input type="radio"/>	-
<p>Nástupné lišty hliníkové, osvetlené, S emblém</p> 		bez príplatku	<input checked="" type="radio"/>	<input type="radio"/>
<p>68 Ovládacie tlačidlá v čiernom sklenenom vzhľade s haptickou odzvou na stredovej konzole</p> 	<p>Puzdro 12-V zásuvky v hliníkovom vyhotovení</p> <p>Upozornenie: pre Q6 SUV e-tron dostupné iba v kombinácii s vybranými interiérovými balíkmi.</p>	bez príplatku	<input checked="" type="radio"/>	<input type="radio"/>

● = Príplatková výbava ○ = Sériova výbava - = nemožnosť objednať.

	Objednávacia kód	EUR vrát. 20 % DPH EUR bez DPH	Q6 SUV e-tron quattro /Q6 SUV e-tron performance	SQ6 SUV e-tron
Vrchná časť prístrojovej dosky v čiernej farbe s kontrastným prešiváním v šedej farbe			<input type="radio"/>	<input type="radio"/>
Vrchné a spodné vnútorné prvky v umelej koži	Zahŕňajú: <ul style="list-style-type: none"> ▶ ozdobné prvky na prístrojovej doske zo syntetickej kože klasického vzhľadu, čierna ▶ dekoratívne prvky na dverách a lakťových opierkach v klasickej imitácii kože, čierna ▶ Stredová lakťová opierka a stredová konzola z imitácie kože klasického vzhľadu, čierna 		<input type="radio"/>	-
Vrchné a spodné vnútorné prvky v umelej koži plus	Zahŕňajú: <ul style="list-style-type: none"> ▶ ozdobné prvky na prístrojovej doske v imitácii kože a navyše v jemnom vzhľade s kontrastným prešiváním v ocelovosivej farbe ▶ ozdobné prvky na dverách v imitácii kože a navyše v jemnom vzhľade s kontrastným prešiváním v ocelovosivej farbe ▶ stredová lakťová opierka v imitácii kože v klasickej imitácii kože, stredová konzola a lakťové opierky vo dverách v imitácii kože a navyše v jemnom vzhľade <p>Farba imitácie kože plus v jemnom vzhľade a imitácie kože v klasickej imitácii kože je farebne zladená s príslušnou farbou interiéru. V spojení s interiérom S a pre SQ6 SUV e-tron je farba imitácie kože plus v jemnom vzhľade a imitácie kože v klasickej imitácii kože čierna.</p> <p>Upozornenie: pre Q6 SUV e-tron dostupné iba v kombinácii s vybranými interiérovými balíkmi.</p>	bez príplatku	<input checked="" type="radio"/>	<input type="radio"/>
Koberčeky látkové vpredu a vzadu			<input type="radio"/>	<input type="radio"/>
Pedále a opierka na nohu z ušľachtilej ocele		bez príplatku	<input checked="" type="radio"/>	<input type="radio"/>

Technológia





There is an Attitude

50 km/h

Audi drive select

- Home icon
- Navigation icon
- Phone icon
- Car icon
- Settings icon

LIFT

0



- balanced
- dynamic
- comfort
- efficiency
- efficiency plus
- offroad

21.0°C

AUTO

A/C

Menu

MAX

REAR

20.0°C

Navigácia, médiá a zvukový systém



Navigácia, médiá a zvukový systém

		Objednávací kód	EUR vrát. 20% DPH EUR bez DPH	Q6 SUV e-tron quattro / Q6 SUV e-tron performance	SQ6 SUV e-tron
<p>Audi virtual cockpit plus</p> 	<p>Audi virtual cockpit plus</p> <p>Plne digitálny 11,9-palcový prístrojový panel v technológii OLED sa vyznačuje flexibilným, jasne štruktúrovaným displejom. Rozloženie displeja závisí od zvolených režimov Audi drive select. Vybrané informácie o vozidle a jeho funkciách je možné zobraziť individuálne a podľa potreby.</p> <p>Audi virtual cockpit plus obsahuje:</p> <ul style="list-style-type: none"> ▶ zobrazenie rýchlosti, spotreby energie, informácií o rádiu a médiách a iné ▶ displej asistencie vodiča so samostatne zobrazenými navigačnými pokynmi a presným zobrazením vášho vlastného vozidla v rámci okolitej dopravy ▶ trvalé zobrazenie navigačných informácií, keď je aktívne navádzanie po trase ▶ odporúčanie prerušenia jazdy <p>Pomocou tlačidla VIEW na multifunkčnom volante môžete prepínať medzi rôznymi zobrazeniami. Trvalé alebo dočasné zobrazenie flexibilného obsahu (napr. palubný počítač a infotainment) je možné zvoliť pomocou tlačidiel na ľavom strane volantu.</p>			○	○
<p>MMI navigácia plus s MMI touch</p> 	<p>Navigujte, komunikujte, informujte alebo si užívajte rozsiahlu ponuku infotainmentu. S operačným systémom, ktorý fascinuje. Vďaka brilantnému zobrazeniu na farebných displejoch s vysokým rozlíšením alebo veľkému head-up displeju s rozšírenou realitou. Rovnako vzrušujúce je ovládanie pomocou dotykového displeja, hlasové ovládanie s interakciou prirodzeného jazyka alebo vylepšené rozpoznávanie znakov.</p> <p>MMI navigácia plus s MMI touch ponúka:</p> <ul style="list-style-type: none"> ▶ panoramatické displeje MMI v technológii OLED pozostávajúce z Audi virtual cockpit plus s 11,9-palcovou zobrazovacou plochou a dotykový displej MMI s uhlopriečkou 14,5 palca ▶ navigačný systém so zobrazením mapy a navádzaním trasy na 14,5-palcovom farebnom displeji s vysokým rozlíšením ▶ Audi virtual cockpit plus s 11,9-palcovým farebným displejom vrátane vizuálneho zobrazenia prostredia s informáciami o manévrovaní ▶ online aktualizácia máp ▶ 3D zobrazenie mapy s množstvom pamiatok a modelov miest ▶ e-tron plánovač trasy na výpočet nabíjajúcich bodov potrebných na dosiahnutie cieľa. Výpočet okrem stavu batérie zohľadňuje aj dopravnú situáciu a zobrazuje čas príchodu vrátane potrebného času pre nabíjanie ▶ online dopravné informácie plus ▶ vyhľadávanie MMI: textové vyhľadávanie s inteligentnými návrhmi cieľových miest počas písania ▶ MMI touch pre rýchle, intuitívne ovládanie – napr. zadanie cieľa pomocou rozpoznávania rukopisu, ako aj voľného pohybu a približovania na mape ▶ podrobné informácie o trase: náhľad mapy, výber alternatívnych trás, body záujmu, odporúčania jazdných pruhov, výjazdy z diaľnice, podrobné mapy križovatiek a mnoho ďalšieho ▶ využitie navigačných údajov na prediktívne a efektívne jazdenie, napr. rýchlostné limity ▶ celé portfólio navigácie a infotainmentu Audi connect 			○	○

● = Príplatková výbava ○ = Sériova výbava – = nemožnosť objednať.

Objednávaci kód	EUR vrát. 20% DPH EUR bez DPH	Q6 SUV e-tron quattro /Q6 SUV e-tron performance	SQ6 SUV e-tron
PYH	4.141,- 3.450,83	●	●

MMI experience pro



Zážitok z jazdy v interiéri sa vďaka vizuálnej a akustickej brilantnosti posúva na novú úroveň.

Balík obsahuje:

- ▶ balík ambientného osvetlenia plus
- ▶ head-up displej s rozšírenou realitou
- ▶ USB rozhrania s vyššou nabíjacou kapacitou
- ▶ prémiový audio systém Bang & Olufsen 3D
- ▶ kancelária v aute

Balík ambientného osvetlenia plus zaplaví interiér atmosférickým farebným svetlom. Eleganciu dizajnu podčiarkuje ciele osvetlenie.

Balík ambientného osvetlenia plus obsahuje štandardný balík ambientného osvetlenia s:

- ▶ make-up zrkadlá na strane vodiča a spolujazdca, osvetlené
- ▶ vstupné svetlá na spodnej strane predných dverí
- ▶ predné osvetlenie priestoru nôh (biele)
- ▶ osvetlenie odbavovacej plochy zadných dverí
- ▶ osvetlenie batožinového priestoru vpravo a vľavo
- ▶ osvetlenie schránky na rukavice (biele)

Balíček ambientného osvetlenia plus navyše obsahuje:

- ▶ okolité osvetlenie v oblasti predných a zadných dverí (farebné)
- ▶ okolité osvetlenie prístrojovej dosky strana spolujazdca (farebné)
- ▶ osvetlenie priestoru na telefón s funkciou indukčného nabíjania a anténou na pripojenie mobilného telefónu (farebné)
- ▶ dynamické interakčné svetlo (farebné)

Je možné si vybrať z 30 rôznych farieb. Dynamické interakčné svetlo informuje a podporuje zákazníka podľa situácie prostredníctvom dynamického svetelného pásu so širokým farebným spektrom a prispieva k inscenácii interiéru.

Head-up displej s rozšírenou realitou môže pomôcť ľahšie zachytiť informácie rýchlo a bez rozptyľovania. V porovnaní s bežným head-up displejom je plocha displeja rozšírená o zväčšený obraz a väčšiu vzdialenosť obrazu. Výsledkom je, že v priamom zornom poli vodiča sa zobrazí virtuálny obraz s priestorovým efektom, v ktorom sa informácie na displeji javia ako vizuálne splyývajúce so skutočným prostredím. V prípade potreby premieta head-up displej s rozšírenou realitou rýchlosť a ďalšie informácie dôležité pre vodiča z výbavy, ako sú asistenčné systémy a navigácia, ako aj varovania na čelné sklo. Displej je výškovo nastaviteľný a dá sa polohovať.

USB rozhrania so zvýšeným nabíjacím výkonom pre rýchle nabíjanie externých mobilných zariadení vrátane firemných notebookov/tabletov. Výbavu tvoria USB porty so zvýšeným nabíjacím výkonom:

- ▶ 2 x 100 wattov v zadnej časti
- ▶ 2 x 60 wattov v 1. rade sedadiel

	Objednávací kód	EUR vrát. 20 % DPH EUR bez DPH	Q6 SUV e-tron quattro /Q6 SUV e-tron performance	SQ6 SUV e-tron
<p>MMI experience pro (pokračovanie)</p> <p>Prémiový audio systém Bang & Olufsen s 3D zvukom pozostáva z:</p> <ul style="list-style-type: none"> ▶ 16 reproduktorov vrátane 3D zvukových výškových a stredotónových reproduktorov, stredového reproduktora a subwoofera ▶ 16-kanálový zosilovač s celkovým výkonom 705 wattov ▶ podsvietenie loga Bang & Olufsen na paneloch predných reproduktorov ▶ zastavenie hlasitosti v závislosti od rýchlosti ▶ nepretržité prispôsobovanie zvuku hľuku pozadia <p>3D zvuk zaujme svojou priestorovou reprodukciou zvuku pre predné sedadlá. Túto zvukovú funkciu vytvárajú ďalšie reproduktory v A-stĺpiku, stredotónové reproduktory a technológia Fraunhofer Symphoria. 3D zvuk možno prehrávať so všetkými zdrojmi. To vytvára takmer bezprecedentne autentický stereo a 3D priestorový zážitok vo vozidle. Symphoria dopĺňa tie dimenzie, ktoré sú nevyhnutné pre prirodzený zvuk a vyvážený priestorový zvuk. Šírka, hĺbka a výška vytvárajú vo vozidle dovedy nepoznaný pocit priestranosti. Interiér vozidla pôsobí akusticky väčším dojmom a hudba sa môže rozvinúť vo svojej najoriginálnejšej podobe.</p> <p>Nasledujúce funkcie Functions on Demand je možné zakúpiť dodatočne:</p> <ul style="list-style-type: none"> ▶ balík vylepšenia zvuku so zvýraznením basov, oživením hudby a automatickým nastavením úrovne ▶ virtuálne prostredia <p>S In-Car Office môžete tráviť svoj drahocenný čas produktívne vo vozidle, napr. vďaka funkcii čítania e-mailov. Priamym pripojením e-mailového účtu sa e-maily a záznamy v kalendári v MMI neustále aktualizujú.</p> <ul style="list-style-type: none"> ▶ nechajte si nahlas prečítať e-maily a záznamy v kalendári ▶ funkcia pripomenutia pre telefonické konferencie ▶ automatické pripojenie k telefónnym konferenciám ▶ spustíte navigáciu k informáciám o polohe v kalendári stretnutí <p>Upozornenie: pre Q6 SUV e-tron dostupné iba v kombinácii s vybranými Tech balíkmi.</p>				
<p>MMI displej pred spolujazdcom</p> <p>10,9-palcová zobrazovacia plocha ponúka fascinujúci zážitok z infotainmentu pre osobu na sedadle spolujazdca. Dotykový displej poskytuje pasažierovi prístup k aplikáciám z Audi Application Store, vrátane širokej škály zábavy, médií a individuálne nastaviteľných dizajnov pohotovostného režimu. Vodič môže byť podporovaný pri vyhľadávaní cieľov navigácie pomocou displeja MMI pred spolujazdcom. Vďaka dynamickému súkromnému režimu nie je obrazovka viditeľná pre vodiča, akonáhle je na sedadle spolujazdca osoba. To zabraňuje rozptýleniu počas jazdy. Ak je osoba, ktorá jazdí vo vozidle sama, pre displej MMI pre cestujúcich je možné zvoliť individuálne nastaviteľný pohotovostný dizajn.</p> <p>Upozornenie: pre Q6 SUV e-tron dostupné iba v kombinácii s vybranými Tech plus alebo Tech pro balíkmi.</p>		bez príplatku	●	●

		Objednávaci kód	EUR vrát. 20 % DPH EUR bez DPH	Q6 SUV e-tron quattro /Q6 SUV e-tron performance	SQ6 SUV e-tron
Navigácia a infotainment Audi connect¹	<p>Audi connect pripojí vaše vozidlo k internetu, poskytuje informácie v reálnom čase a prístup k užitočným online funkciám. Nechajte inovatívne služby, aby vám uľahčili každodenný život a podporili vás pri cestovaní a plánovaní cestovania. Rozmanité portfólio služieb vám môže pomôcť v zložitých jazdných situáciách a zabezpečiť vyšší komfort a bezpečnosť. Asistent Audi uľahčuje interakciu s vozidlom prostredníctvom hlasového ovládania mnohých funkcií vozidla a infotainmentu.</p> <p>Zahŕňa nasledujúce služby:</p> <ul style="list-style-type: none"> ▶ asistent Audi (vybrané jazyky) ▶ aktualizácia mapy online ▶ plánovač trás e-tron ▶ navigácia so satelitnou mapou ▶ online vyhľadávanie destinácií ▶ online dopravné informácie plus ▶ online body záujmu ▶ parkovanie na ulici (vybrané mestá/ulice) ▶ upozornenia na nebezpečenstvo ▶ vysoko detailné 3D zobrazenie mesta - ▶ užívateľské profily ▶ prístup k témam <p>Služby sú poskytované prostredníctvom SIM karty pevne nainštalovanej vo vozidle. Náklady na dátové pripojenie sú zahrnuté v cene služieb.</p>			<input type="radio"/>	<input type="radio"/>
Digitálny rádiový tuner	Príjem závislý od lokálnej digitálnej siete.			<input type="radio"/>	<input type="radio"/>
USB rozhranie na dobíjanie pre pasažierov vpredu a vzadu	<p>Výbavu tvorí:</p> <ul style="list-style-type: none"> ▶ 2 USB-C porty s funkciou nabíjania v zadnej časti ▶ 2 rozhrania v 1. rade sedadiel <p>Jednoduché pripojenie pomocou USB kábla s výkonom 15 wattov.</p>			<input type="radio"/>	<input type="radio"/>
Funkcie FOD dostupné online				<input type="radio"/>	<input type="radio"/>
Audi soundsystem	<p>Audi soundsystem pozostáva z:</p> <ul style="list-style-type: none"> ▶ 10 reproduktorov vrátane stredového reproduktora a subwoofera ▶ 6-kanálový zosilňovač s celkovým výkonom 180 wattov <p>Nasledujúce funkcie Functions on Demand je možné zakúpiť následne:</p> <ul style="list-style-type: none"> ▶ balík vylepšenia zvuku so zvýraznením basov, oživením hudby a automatickým nastavením úrovne ▶ virtuálny priestorový zvuk 			<input type="radio"/>	<input type="radio"/>

		Objednávací kód	EUR vrát. 20% DPH EUR bez DPH	Q6 SUV e-tron quattro /Q6 SUV e-tron performance	SQ6 SUV e-tron
<p>Bang & Olufsen Premium sound System s integrovaným reproduktorm v opierke hlavy</p> 	<p>3D zvukový zážitok prémiového zvukového systému Bang & Olufsen s 3D zvukom posúvajú na novú úroveň prídavné reproduktory predných opierok hlavy. 3D zvuk zaujme svojou priestorovou reprodukciou zvuku pre predné sedadlá. Túto zvukovú funkciu vytvárajú ďalšie reproduktory v A-stĺpiku, stredotónové reproduktory a technológia Fraunhofer Symphoria. 3D zvuk je možné prehrávať zo všetkých zdrojov. To vytvára takmer bezprecedentne autentický stereo a 3D priestorový zážitok vo vozidle.</p> <p>Systém pozostáva z:</p> <ul style="list-style-type: none"> ▶ 16 reproduktorov vrátane 3D zvukových výškových a stredotónových reproduktorov, subwoofer a vylepšený stredový reproduktor v porovnaní s prémiovým zvukovým systémom Bang & Olufsen s 3D zvukom ▶ súčasťou je Centerspeaker, Subwoofer a 20 kanálový zosilňovač ▶ celkový výkon 830 Watt ▶ 4 reproduktory integrované v opierkách hlavy na predných sedadlách pre 3D zážitok, ako aj priestorový zvuk, navigačné príkazy a telefónne hovory pre vodiča ▶ podsvietenie loga Bang & Olufsen v obložení predných reproduktorov ▶ automatické nastavenie hlasitosti podľa rýchlosti vozidla ▶ plynulé prispôsobovanie zvuku hlukopozadia <p>Nasledujúce funkcie Functions on Demand je možné zakúpiť následne:</p> <ul style="list-style-type: none"> ▶ balík vylepšenia zvuku so zvýraznením basov, oživením hudby a automatickým nastavením úrovne ▶ virtuálny priestorový zvuk <p>Upozornenie: pre Q6 SUV e-tron dostupné iba v kombinácii s vybranými interiérovými balíkmi a balíkom PYH, pre SQ6 SUV e-tron iba s balíkom PYH.</p>	8RT	439,- 365,83	●	●
<p>Audi connect Safety & Service a Audi connect Remote & Control²</p>	<p>Služby Safety & Service obsahujú:</p> <ul style="list-style-type: none"> ▶ tiesňové volanie ▶ online cestná asistencia ▶ pomoc pri incidente Audi ▶ žiadosť o servis online ▶ prediktívne pripomenutie servisu (iba pre vybrané krajiny) ▶ Online Car Care ▶ diaľková diagnostika vozidla <p>Služby Remote & Control obsahujú:</p> <ul style="list-style-type: none"> ▶ stav vozidla a údaje o ceste ▶ diaľkové zamykanie/odomykanie ▶ diaľkové nabíjanie ▶ diaľkové ovládanie klimatizácie ▶ push notifikácia pre alarm proti krádeži 			○	○

		Objednávaci kód	EUR vrát. 20% DPH EUR bez DPH	Q6 SUV e-tron quattro /Q6 SUV e-tron performance	SQ6 SUV e-tron
Obchod s aplikáciami a Audi smartphone interface	Audi obchod s aplikáciami v MMI vozidla poskytuje prístup k veľkému výberu populárnych aplikácií, napríklad z kategórií správy a podcasty, šport a hry alebo video a zábava. Tie možno používať priamo z vozidla. Smartphone interface umožňuje prepojenie smartfónu s vozidlom a komfortné zobrazenie obsahu prostredníctvom USB pripojenia alebo bezdrôtovo na MMI displeji; ovládanie je možné cez MMI prípadne hlasom prostredníctvom smartfónu.			<input type="radio"/>	<input type="radio"/>
Audi phone box light	Umožňuje prepojenie mobilného telefónu s vozidlom; bezdrôtové indukčné dobíjanie (Qi-Standard) 15 Watt - úložná plocha na stredovej konzole 171x88mm - stav nabitia je možné zobraziť prostredníctvom MMI; podporuje Apple a Samsung Fast Charging; možnosť handsfree až pre 2 pripojené mobilné telefóny; ovládanie je možné prostredníctvom MMI, multifunkčného volantu, alebo hlasových pokynov.			<input type="radio"/>	<input type="radio"/>
Audi phone box	Umožňuje prepojenie mobilného telefónu s vozidlom; bezdrôtové indukčné dobíjanie (Qi-Standard) 15 Watt - úložná plocha na stredovej konzole 171x88mm - stav nabitia je možné zobraziť prostredníctvom MMI; podporuje Apple a Samsung Fast Charging; možnosť handsfree až pre 2 pripojené mobilné telefóny; ovládanie je možné prostredníctvom MMI; prepojovacia anténa na prepojenie mobilného telefónu s externou anténou pre lepšiu kvalitu signálu ; zosilňovač signálu LTE s technológiou 5G pre nízkostratový prenos medzi externou anténou a priestorom pre telefón.	9ZE	337,- 280,83	<input checked="" type="radio"/>	<input checked="" type="radio"/>
LTE podpora pre Audi phone box		GB1	bez príplatku	<input checked="" type="radio"/>	<input checked="" type="radio"/>



Asistečné systémy



Asistenčné systémy

		Objednávaci kód	EUR vrát. 20% DPH EUR bez DPH	Q6 SUV e-tron quattro /Q6 SUV e-tron performance	SQ6 SUV e-tron
Ukazovateľ dopravného značenia	Informácie o polohe a automatické zobrazovanie dopravných značiek, ako sú zóny zákazu predbiehania a obmedzenia rýchlosti, vrátane požiadaviek na rýchlosť v závislosti od situácie a času dňa v Audi virtual cockpit plus.			<input type="radio"/>	<input type="radio"/>
Obmedzovač rýchlosti na základe dopravných značiek	Keď je aktivovaný obmedzovač rýchlosti založený na dopravných značkách, rýchlosť možno ovládať ako zvyčajne pomocou plynového pedálu. Tá je však obmedzená na automaticky nastavenú rýchlosť rozpoznanú systémom. Nastavené rýchlosti vychádzajú z rýchlostných limitov z uložených mapových údajov a z rozpoznávania dopravných značiek pomocou kamery. Zobrazí sa aktuálne nastavený rýchlostný limit a – hneď ako bude dostupný – rýchlostný limit pred vami.			<input type="radio"/>	<input type="radio"/>
					
Tempomat				<input type="radio"/>	-
Adaptívny tempomat	Upozornenie: pre Q6 SUV e-tron dostupné iba v kombinácii s vybranými asistenčnými balíkmi.		bez príplatku	<input checked="" type="radio"/>	<input type="radio"/>
Adaptívny asistent jazdy plus	Komfort jazdy sa dá zvýšiť najmä na dlhých cestách. Podporným zásahom do riadenia systém pomáha udržať vozidlo v strede jazdného pruhu. Zároveň sa udržiava konštantná nastavená rýchlosť, prispôsobuje sa rýchlosť v zákrutách a reguluje sa vzdialenosť od vozidiel idúcich vpredu. Vďaka veľkému množstvu zahrnutých parametrov umožňuje adaptívny jazdný asistent plus komfortnú jazdu. Upozornenie: dostupné iba v rámci balíka Asistenčný balík Drive&Park plus.		bez príplatku	<input checked="" type="radio"/>	<input checked="" type="radio"/>
Upozornenie pri opustení jazdného pruhu	Systém upozorní na neúmyselné opustenie jazdného pruhu bez smerovky, monitoruje jazdné pruhy, udržuje líniu prostredníctvom korigujúcich zásahov do riadenia. Systém má funkčný dosah od cca 60 km/h.			<input type="radio"/>	<input type="radio"/>
Upozornenie pri opustení jazdného pruhu s núdzovým asistentom	Navyše k upozorneniu pri opustení jazdného pruhu núdzový asistent rozpozná v rámci limitov systému, keď je vodič neaktívny. V takýchto prípadoch varuje vizuálne, akusticky a hmatom. Ak nereaguje, systém prevezme kontrolu nad vozidlom a zastaví ho v jeho vlastnom jazdnom pruhu. Pritom sa aktivujú opatrenia na ochranu cestujúcich, ako je utiahnutie bezpečnostných pásov a spustenie procesu zatvárania okien a panoramatickej presklenej strechy (ak je k dispozícii), a vozidlo je pripravené na záchranu osôb sediacich vo vozidle. Ak je k dispozícii, uskutoční sa automatické tiesňové volanie. Upozornenie: dostupné iba v rámci balíka Asistenčný balík, ochranné a varovné systémy plus.		bez príplatku	<input checked="" type="radio"/>	<input checked="" type="radio"/>

● = Príplatková výbava ○ = Sériová výbava - = nemožnosť objednať.

		Objednávací kód	EUR vrát. 20 % DPH EUR bez DPH	Q6 SUV e-tron quattro /Q6 SUV e-tron performance	SQ6 SUV e-tron
<p>Upozornenie pri zmene jazdného pruhu vrátane asistenta pri vystupovaní a asistenta monitorujúceho priestor za vozidlom pri vyparkovaní</p> 	<p>Výbava obsahuje:</p> <ul style="list-style-type: none"> ▸ upozornenie na zmenu jazdného pruhu ▸ výstraha pri vystupovaní ▸ zadný asistent priečnej premávky ▸ zadný asistent odbočovania <p>Systém využíva radarové senzory na sledovanie dopravných udalostí za vozidlom a vedľa neho. Upozorňuje na blížiace sa alebo plávajúce vozidlá v oblasti detekcie. V prípade situácie, ktorá je klasifikovaná ako kritická pre zmenu jazdného pruhu, je varovanie vydávané displejmi na príslušných vonkajších zrkadlách a displejom na integrovanom displeji asistencie vodiča (IFA) v združenom prístroji. Ak aj napriek tomu dôjde k zmene jazdného pruhu a hrozí kolízia, vodič bude opäť vizuálne a akusticky upozornený. Varovanie pri ovystupovaní upozorňuje na možnú kolíziu s rozpoznanou premávkou približujúcou sa zozadu pri otvorení dverí na stojacom vozidle. Výstražná lišta vo dverách a LED displej na vonkajšom spätnom zrkadle na dotknutej strane sa rozsvieti. Zároveň sa otvorenie dverí sa krátko oneskorí a zaznie akustický varovný signál.</p> <p>Zadný asistent priečnej premávky dokáže pri cúvaní upozorniť na možnú kolíziu s blížiacou sa krížovou premávkou. Systém varuje vodiča vizuálne (pohľad z parkovania) na stredovom displeji a akusticky a môže tiež vykonať brzdný zásah pri cúvaní v situáciách, ktoré sú uznané za obzvlášť kritické.</p> <p>Zadný asistent otáčania podporuje otáčanie na križovatkách, odbočovaní, vjazdoch do dvora a garáží tým, že vás informuje o bicykloch alebo iných vozidlách prichádzajúcich zozadu. Ak sa zistí úmysel vodiča odbočiť a vozidlo je klasifikované ako kritické, displej sa rozsvieti na príslušnom vonkajšom zrkadle. Pri odbočovaní je prípadná kolízia vizuálne signalizovaná jasným svetlom blikajúci displej a akustická výstraha. Okrem toho systém poskytuje informácie, aj keď vozidlo pri výjazde stojí na paralelnom parkovacom mieste o predmety približujúce sa zozadu.</p>			○	○
<p>Asistent vyhýbania a asistent odbočovania vpredu</p>	<p>Asistent vyhýbania môže pomôcť nasmerovať vozidlo okolo prekážky v situácii vyhýbania, ktorá sa považuje za kritickú. Ak sa jazdiaca osoba po akútnom upozornení aktívne vyhýba prekážke, asistent vyhýbania ju podporí pri korekcii uhla natočenia volantu cieľným pribrzdením kolies a použitím malého krútiaceho momentu riadenia. Asistent vyhýbania je k dispozícii v rozsahu rýchlosti približne 30 až 150 km/h a vyžaduje, aby vodič počas celého manévru aktívne riadil. Pri rozjazde alebo pomalej jazde do rýchlosti 25 km/h dokáže predný asistent odbočovania brzdami zabezpečiť, aby vozidlo pri odbočovaní nenarazilo do protiidúceho. Akonáhle sa aktivuje smerovka, asistent odbočovania sleduje protiidúci jazdný pruh. Brzdný zásah zaisťuje udržanie auta vo vlastnom jazdnom pruhu. Informácie o zásahu poskytuje displej v Audi virtual cockpit plus.</p>			○	○
<p>Asistent priečnej premávky vpredu</p>	<p>Predný asistent priečnej premávky monitoruje prednú a bočnú časť vozidla v oblasti križovatiek a výjazdov pomocou radarových snímačov inštalovaných v prednej časti vozidla. V rámci hraníc systému sa približujú, pohybujú objekty ako napr zistené autá. Systém funguje v rozsahu rýchlosti do 65 km/h. V situáciách označených ako kritické sa spúšťajú viacúrovňové varovania. Najprv je tu vizuálne a akustické varovanie. Ak vodič nereaguje, nasleduje varovný brzdný impulz.</p>			○	○

		Objednávaci kód	EUR vrát. 20% DPH EUR bez DPH	Q6 SUV e-tron quattro /Q6 SUV e-tron performance	SQ6 SUV e-tron
Pokročilý asistent pozornosti vodiča	Systém upozorní vodiča vizuálne a/alebo akusticky, ak zaznamená stratu pozornosti, napríklad spôsobenú rozptýlením alebo únavou. Pomocou senzorov monitoruje jazdné a riadiace správanie a tým určuje úroveň únavy. V rôznych fázach potom systém v Audi virtual cockpit vizuálne upozorní farebne zvýrazneným vyskakovacím oknom ako aj akustickou správou aby ste si dali prestávku.			<input type="radio"/>	<input type="radio"/>
Predný asistent núdzového brzdenia	Predný asistent núdzového brzdenia rozpozná priestor pred vozidlom a dokáže varovať pred blížiacimi sa kolíziami a iniciovať vhodné brzdenie v závislosti od situácie a rýchlosti. Chodcov možno rozpoznať do rýchlosti cca 85 km/h a vozidlá do maximálnej rýchlosti. V prípade zistenia blížiacej sa čelnej kolízie systém varuje vizuálne, akusticky a hmatovo vo viacstupňovom koncepte. V prípade potreby môže spustiť núdzové brzdenie alebo úplné spomalenie, aby znížil rýchlosť kolízie alebo za určitých okolností zrážke zabránil.			<input type="radio"/>	<input type="radio"/>
Asistent plynulého rozbehu pri stúpaní audi hold assist				<input type="radio"/>	<input type="radio"/>
Akustický parkovací systém vzadu				<input type="radio"/>	-
360° kamera celého okolia vozidla	Pre ešte pohodlnejšie parkovanie a manévrovacie manévry poskytujú štyri okolité kamery rôzne pohľady na bezprostredné okolie vozidla. Upozornenie: pre Q6 SUV e-tron dostupné iba v kombinácii s vybranými asistenčnými balíkmi.		bez príplatku	<input checked="" type="radio"/>	<input type="radio"/>
Parkovací systém plus so zobrazením vzdialenosti	Pomocou údajov z dvanástich ultrazvukových senzorov diskrétne integrovaných do nárazníkov podporuje akustický a vizuálny parkovací asistent vpredu, na boku a vzadu parkovanie a vystupovanie, ako aj manévrovanie. V závislosti od uhla natočenia volantu a smeru jazdy sa na hornom dotykovom displeji MMI zobrazuje selektívne optická vzdialenosť k rozpoznaným objektom. Rozpoznané prekážky mimo cesty sa zobrazia ako biely segment. Červené segmenty predstavujú rozpoznané prekážky na ceste. Virtuálne zobrazenie jazdných pruhov ponúka aj bočné navigačné čiary, ktoré sú vopred vypočítané na základe aktuálne zvoleného uhla riadenia. Upozornenie: pre Q6 SUV e-tron dostupné iba v kombinácii s vybranými asistenčnými balíkmi.		bez príplatku	<input checked="" type="radio"/>	<input type="radio"/>
Ďiaľkovo ovládaný parkovací asistent plus	Možnosť ovládať parkovanie vozidla cez tlačidlo v interiéri alebo v mobile prostredníctvom aplikácie myAudi. Upozornenie: pre Q6 SUV e-tron dostupné iba v kombinácii s vybranými asistenčnými balíkmi.		bez príplatku	<input checked="" type="radio"/>	<input type="radio"/>

		Objednávací kód	EUR vrát. 20% DPH EUR bez DPH	Q6 SUV e-tron quattro /Q6 SUV e-tron performance	SQ6 SUV e-tron
Asistenčný balík, ochranné a varovné systémy plus	<p>Balík zahŕňa nasledujúce asistenčné systémy:</p> <ul style="list-style-type: none"> ▶ proaktívna ochrana cestujúcich vpredu, bočná a vzadu ▶ front assist s funkciou automatického brzdenia ▶ varovanie pred opustením jazdného pruhu s núdzovým asistentom ▶ bočné airbagy, predné a zadné so systémom hlavových airbagov a interakčným airbagom vpredu <p>Upozornenie: iba v kombinácii s vybranými komfortnými balíkmi.</p>	PYU	1.012,- 843,33	●	●
Asistenčný balík Drive&Park s 360 stupňovou kamerou	<p>Zahŕňa nasledujúce asistenčné systémy:</p> <ul style="list-style-type: none"> ▶ adaptívny tempomat ▶ obmedzovač rýchlosti založený na dopravných značkách ▶ rozpoznávanie dopravných značiek ▶ parkovací systém plus so zobrazením vzdialenosti ▶ parkovací asistent plus ▶ 360 stupňová kamera ▶ asistent jazdy s príviesom <p>Upozornenie: iba v kombinácii s vybranými komfortnými balíkmi.</p>	PYI	1.695,- 1.412,50	●	○
Asistenčný balík Drive&Park plus	<p>Zahŕňa nasledujúce asistenčné systémy:</p> <ul style="list-style-type: none"> ▶ adaptívny cruise asistent plus ▶ adaptívny tempomat ▶ obmedzovač rýchlosti založený na dopravných značkách ▶ rozpoznávanie dopravných značiek ▶ parkovací systém plus so zobrazením vzdialenosti ▶ parkovací asistent plus ▶ 360 stupňová kamera ▶ asistent jazdy s príviesom <p>Upozornenie: iba v kombinácii s vybranými komfortnými balíkmi.</p>	PYL	2.701,- 2.250,83 1.125,- 937,50	● -	- ●

Podvozok a brzdy

		Objednávaci kód	EUR vrát. 20% DPH EUR bez DPH	Q6 SUV e-tron quattro /Q6 SUV e-tron performance	SQ6 SUV e-tron
Pohon quattro				○/-	○
Štandardný podvozok	Štandardný podvozok spája vysoký komfort jazdy s dobrou jazdnou dynamikou. Komfortný podvozok pomocou takzvaného frekvenčne selektívneho systému tlmičov zabezpečuje plynulé zmeny tlmiacej sily a harmonické jazdné vlastnosti. Tým sa znižujú tlmiace sily na nerovných povrchoch, ako sú dlažobné kocky alebo drsný asfalt, čo vedie k citeľnému zvýšeniu komfortu jazdy. Plný účinok tlmiča sa aktivuje napríklad pri prejazde zákrutou, zmene jazdného pruhu alebo pri dlhých nerovnostiach, čo znamená, že jazdná dynamika a bezpečnosť jazdy môžu byť zachované alebo zvýšené.			○	-
S športový podvozok	Pre pôsobivú jazdnú dynamiku, agilné ovládanie a športový vzhľad. Športový podvozok S obsahuje: ▶ zníženie o 25 mm v porovnaní s komfortným podvozkom ▶ frekvenčne selektívny systém tlmičov pre plynulú zmenu tlmiacej sily a harmonické jazdné vlastnosti Upozornenie: pre Q6 SUV e-tron dostupné iba v kombinácii s balíkom Tech plus.		bez príplatku	●	○
Adaptívne vzduchové pruženie	Adaptívne vzduchové pruženie je elektronicky riadené vzduchové pruženie s plynule meniteľným systémom adaptívneho tlmenia na všetkých štyroch kolesách. Prostredníctvom Audi drive select je možné nastaviť rôzne režimy, ktorých výsledkom sú nasledujúce polohy, merané pri státi: ▶ „zdvihnutie“: +45 mm ▶ „off-road“: +28 mm ▶ „vyvážený“/„komfort“: ±0 mm ▶ „dynamický“/„efficiency“: -20 mm V závislosti od zvoleného režimu Audi drive select sa vozidlo v podľa rýchlosti zníži až o 30 mm. Zníženie zadnej nápravy (-50 mm, aktivované tlačidlom v batožinovom priestore) uľahčuje prístup do batožinového priestoru a pripojenie prívesu. Normálna úroveň adaptívneho vzduchového pruženia je o 28 mm nižšia ako úroveň štandardného komfortného pruženia. Upozornenie: pre Q6 SUV e-tron dostupné iba v kombinácii s balíkom Tech pro.		bez príplatku	●	-
Adaptívne S vzduchové pruženie	Adaptívne vzduchové pruženie S je elektronicky riadené vzduchové pruženie s plynule sa prispôbujúcim systémom tlmenia a dynamickejšou koordináciou. To dáva Audi SQ6 e-tron agilnejšie jazdné správanie, ktoré zodpovedá jeho športovému charakteru. Prostredníctvom Audi drive select je možné nastaviť rôzne režimy, ktorých výsledkom sú nasledujúce polohy, merané pri státi: ▶ „zdvihnutie“: +45 mm ▶ „off-road“: +28 mm ▶ „vyvážený“/„komfort“: ±0 mm ▶ „dynamický“/„efficiency“: -20 mm V závislosti od zvoleného režimu Audi drive select sa vozidlo v podľa rýchlosti zníži až o 30 mm. Zníženie zadnej nápravy (-50 mm, aktivované tlačidlom v batožinovom priestore) uľahčuje prístup do batožinového priestoru a pripojenie prívesu. Normálna úroveň adaptívneho vzduchového pruženia je o 28 mm nižšia ako úroveň štandardného komfortného pruženia. Upozornenie: pre SQ6 SUV e-tron dostupné iba v kombinácii s balíkom Tech pro.		bez príplatku	-	●

		Objednávaci kód	EUR vrát. 20% DPH EUR bez DPH	Q6 SUV e-tron quattro /Q6 SUV e-tron performance	SQ6 SUV e-tron
Progresívne riadenie	Progresívne riadenie ponúka pôsobivé jazdné vlastnosti vďaka variabilnému prevodu riadenia, ktorý závisí od uhla natočenia volantu a asistencie riadenia v závislosti od rýchlosti.			<input type="radio"/>	<input type="radio"/>
Audi drive select	Možnosť voľby z nasledovných režimov: <ul style="list-style-type: none"> ▶ „vyvážený“ / „individuálny“ ▶ „efficiency“ ▶ „komfort“ ▶ „off-road“ (pre vozidlá s adaptívnym vzduchovým odpružením) ▶ „dynamický“ Cez MMI je možné zvoliť ďalšie režimy (ak je predvolený príslušný štandardný režim): <ul style="list-style-type: none"> ▶ „efficiency plus“ ▶ „off-road plus“ Zmeny režimu ovplyvňujú: <ul style="list-style-type: none"> ▶ podporu riadenia ▶ vlastnosti pohonu ▶ kontrolu jazdnej dynamiky ▶ pohon všetkých kolies ▶ adaptívne vzduchové odpruženie ▶ rekuperáciu ▶ e-tron športový zvuk Režim „efficiency“ napríklad nastaví pohon, klimatizáciu, rekuperáciu a adaptívneho asistenta jazdy plus na základné nastavenie s optimalizovanou spotrebou. V režime „efficiency plus“ sú všetky systémy navrhnuté tak, aby maximalizovali dosah.			<input type="radio"/>	<input type="radio"/>
Kotúčové brzdy vpred				<input type="radio"/>	-
Kotúčové brzdy vpred	S nápisom S			-	<input type="radio"/>
Strmene brzd lakované v červenej farbe		PC2	394,- 328,83	<input checked="" type="radio"/>	<input checked="" type="radio"/>
Akustický výstražný systém	Pre vyššiu bezpečnosť chodcov a cyklistov			<input type="radio"/>	-
Sportsound - športový zvuk vozidla	Zvuk výnimočného vozidla je akustickým vyjadrením jeho športovosti, vysokej kvality a progresívneho charakteru. Je to interpretácia emocionálneho zvuku e-tronu v dobe elektromobility. Fascinujúci zvuk digitálne generovanej zvukovej kulisy sa mení v závislosti od rýchlosti až po maximálnu rýchlosť. Upozornenie: pre Q6 SUV e-tron dostupné iba v kombinácii s balíkmi Tech plus alebo Tech pro.		bez príplatku	<input checked="" type="radio"/>	<input type="radio"/>

Technika a bezpečnosť

		Objednávaci kód	EUR vrát. 20% DPH EUR bez DPH	Q6 SUV e-tron quattro /Q6 SUV e-tron performance	SQ6 SUV e-tron
<p>Palubná nabíjačka až do 11 kW (AC)</p> <p>Vozidlo je možné štandardne nabíjať nabíjacím výkonom až 11 kW striedavým prúdom (AC). Palubná nabíjačka integrovaná vo vozidle nastavuje AC nabíjací výkon, ktorý je obmedzený na 11 kW.</p>				<input type="radio"/>	<input type="radio"/>
<p>Nabíjacia zásuvka Combo 2 CCS Typ 2</p>  <p>Prístup k nabíjaniu na striedavý (AC) aj jednosmerný prúd (DC); nabíjací výkon 11kW pre nabíjanie striedavým prúdom a jednosmerným prúdom.</p>				<input type="radio"/>	<input type="radio"/>
<p>2. Nabíjacia zásuvka na strane spolujazdca</p>  <p>Druhý prístup na nabíjanie striedavým prúdom na strane spolujazdca ponúka najkratšiu možnú cestu od nabíjacej stanice alebo zásuvky k nabíjacímu prístupu vozidla v mnohých situáciách každodenného parkovania. To zvyšuje komfort klasického nabíjania na nabíjaciach stanicach pri cestách, pretože nabíjací kábel môže zostať na strane chodníka.</p>				<input type="radio"/>	<input type="radio"/>
<p>Elektrické dvierka na nabíjanie</p>				<input type="radio"/>	<input type="radio"/>
<p>Nabíjací výkon až 270 kW (DC)</p>				<input type="radio"/>	<input type="radio"/>

		Objednávaci kód	EUR vrát. 20% DPH EUR bez DPH	Q6 SUV e-tron quattro /Q6 SUV e-tron performance	SQ6 SUV e-tron
Nabíjacia sada compact 	<p>Kompaktný nabíjací systém e-tron je určený na nabíjanie v zásuvkách, takzvaný systém nabíjania v režime 2:</p> <ul style="list-style-type: none"> ▶ dá sa použiť mobilne ▶ pozostáva z riadiacej jednotky vrátane pripájacieho kábla vozidla a dvoch rôznych napájacích káblov (s domácimi a priemyselnými zástrčkami) ▶ ručné prepínanie medzi 100 % a 50 % nabíjacieho výkonu ▶ LED diódy zobrazujú stav nabíjacieho systému a proces nabíjania ▶ nabíjací výkon vášho vozidla až do 11 kW (3-fázový) alebo 7,4 kW (1-fázový). Nabíjací výkon závisí od dodávanej priemyselnej zástrčky a špecifických trhových charakteristík siete ▶ nabíjacie zariadenie s maximálnym možným nabíjacím výkonom ▶ nie je potrebná žiadna inštalácia, ak je už k dispozícii priemyselná zásuvka ▶ možnosť manuálneho zníženia nabíjacieho výkonu <p>Spona pre montáž na stenu ponúka možnosť uchytenia riadiacej jednotky, nabíjacieho kábla a nabíjacej zástrčky nabíjacích systémov dá sa úhľadne a pohodlne pripevniť k často používaným nabíjacím miestam (napr. stena garáže).</p>			<input type="radio"/>	<input type="radio"/>
Mode 3 kábel pre dobíjanie až do 22kW	Dĺžka kábla 6 m pre komfortné nabíjanie mimo domu na dobíjacích staniciach AC (typ 2).			<input type="radio"/>	<input type="radio"/>
Domáca zástrčka typu E/F pre nabíjací systém e-tron	Napájací kábel (dĺžka 1,6 m, prúd 10 A) so zahnutou zástrčkou pre domácnosť typu E/F pre nabíjací systém e-tron kompakt.			<input type="radio"/>	<input type="radio"/>
Nabíjací kábel s priemyselnou zástrčkou CEE 16 A, 400 V, dlhý a rovný pre nabíjací systém e-tron	Napájací kábel (dĺžka 1,6 m) s priemyselnou zástrčkou CEE 16 A, 3-fázový, červený, rovná verzia, pre nabíjací systém e-tron kompakt.			<input type="radio"/>	<input type="radio"/>
Plug & Charge	<p>S funkciou Plug & Charge sa plne elektrické vozidlo automaticky autorizuje na kompatibilných nabíjacích staniciach po zasunutí nabíjacej zástrčky. Proces nabíjania tak možno spustiť pohodlne bez RFID karty alebo aplikácie. Proces sa znova ukončí po odstránení kábla.</p> <p>Požiadavky na používanie Plug & Charge:</p> <ul style="list-style-type: none"> ▶ existujúca zmluva s nabíjaním Audi (ECE) ▶ predchádzajúca aktivácia v aplikácii myAudi hlavným používateľom ▶ aktivácia elektronického certifikátu Plug & Charge prenášaného „vzduchom“ na použitie služby v MMI vozidla ▶ kompatibilná nabíjacia stanica/stojan (momentálne v IONITY) v Európe 			<input type="radio"/>	<input type="radio"/>
Audi charging	Audi charging je služba pre pohodlné nabíjanie vozidiel značky Audi e-tron v 29 krajinách Európy. V súčasnosti je k dispozícii približne 600 000 nabíjacích miest od viac ako 900 operátorov. Na používanie týchto nabíjacích staníc cez štátne hranice je potrebná iba zmluva s nabíjaním Audi. Pohodlná manipulácia prebieha pomocou aplikácie myAudi, nabíjacej karty Audi alebo prostredníctvom Plug & Charge. Vďaka harmonizovaným cenám za nabíjanie AC, DC a HPC pre jednotlivé krajiny ponúka nabíjanie Audi vysokú úroveň transparentnosti nákladov. Audi charging ponúka 3 tarify nabíjania, viac info na: https://www.audi.sk/elektromobilita/nabijanie/verejne-nabijanie			<input type="radio"/>	<input type="radio"/>

		Objednávaci kód	EUR vrát. 20% DPH EUR bez DPH	Q6 SUV e-tron quattro /Q6 SUV e-tron performance	SQ6 SUV e-tron
Lekárnička, trojuholník a vesta				<input type="radio"/>	<input type="radio"/>
Airbag na strane vodiča a spolujazdca, deaktivácia airbagu na strane spolujazdca	Airbag predného spolujazdca sa aktivuje a deaktivuje automaticky.			<input type="radio"/>	<input type="radio"/>
Airbagy bočné vpredú, airbag pre hlavu a airbag medzi vodičom a spolujazdcom	Okrem predných bočných airbagov a hlavových airbagov je vpredú inštalovaný aj tzv. interakčný airbag. V rámci limitov systému ponúka ochranu na strane vodiča a spolujazdca v prípade bočného nárazu. Interakčný airbag sa rozvinie medzi prednými sedadlami. V prípade bočného nárazu je kolízia medzi dvoma osobami na predných sedadlách alebo na sedadle spolujazdca pri jazde samostatne do značnej miery zmiernená a riziko zranenia sa zníži.			<input type="radio"/>	<input type="radio"/>
Predné a zadné bočné airbagy so systémom hlavových airbagov a airbag medzi vodičom a spolujazdcom	Okrem predných a zadných bočných airbagov a hlavových airbagov je vpredú inštalovaný aj tzv. interakčný airbag. Upozornenie: pre Q6 SUV e-tron a SQ6 SUV e-tron dostupné iba v kombinácii s balíkom Asistenčný balík, ochranné a varovné systémy plus.		bez príplatku	<input checked="" type="radio"/>	<input checked="" type="radio"/>
Proaktívna ochrana cestujúcich vpredú, z boku a vzadu	Proaktívna ochrana cestujúcich využíva údaje zo senzorov inštalovaných na prednej, bočnej a zadnej časti vozidla a vypočítava pravdepodobnosť nehody s iným vozidlom. Systém spustí preventívne ochranné opatrenia, keď sa zistí riziko kolízie alebo v kritických jazdných situáciách, ako je núdzové a núdzové brzdenie alebo v medzných situáciách jazdnej dynamiky vrátane: <ul style="list-style-type: none"> ▶ utiahnutia predných bezpečnostných pásov ▶ optimalizácie polohy sedenia ▶ spustenia procesu zatvárania okien a na objednávku aj panoramatickej sklenenej strechy ▶ aktivácia výstražných svetiel na varovanie ostatných účastníkov cestnej premávky Funkcia tiež zvyšuje komfort nosenia bezpečnostného pásu. Upozornenie: pre Q6 SUV e-tron a SQ6 SUV e-tron dostupné iba v kombinácii s balíkom Asistenčný balík, ochranné a varovné systémy plus.		bez príplatku	<input checked="" type="radio"/>	<input checked="" type="radio"/>

Audi connect



Navigácia a infotainment Audi connect¹

Audi asistent

S asistentom Audi je interakcia s vozidlom ešte jednoduchšia vďaka hlasovému ovládaniu mnohých funkcií vozidla a infotainmentu. V rámci balíka Navigácia a infotainment Audi connect ponúka asistent prístup k mnohým online obsahom, ako napríklad o aktuálnom počasí alebo možných cieľoch navigácie. Kombinácia online rozpoznávania hlasu integrovaného a zahrnutého v navigácii Audi connect umožňuje komplexné ovládanie funkcií vozidla a infotainmentu intuitívnym spôsobom. Napríklad je možné aktivovať vyhrievanie v oblasti nôh vyslovením „Mám studené nohy“. Asistenta Audi možno aktivovať stlačením tlačidla na volante alebo vyslovením „Hey Audi“. Ak je vo vozidle iba osoba, ktorá šoféruje, podporované príkazy možno rozpoznať bez toho, aby ste najprv spomenuli aktívne slovo. Aktiváciou „proaktívnych návrhov a rutín“ sa asistent Audi zoznámi s registrovanou osobou, aby bolo používanie vozidla ešte jednoduchšie a pohodlnejšie. Pre určité opakujúce sa prevádzkové úlohy, ako napríklad aktiváciou funkcie recirkulácie na konkrétnom mieste alebo nastavením vyhrievania sedadla sa automaticky vytvoria postupy a navrhnu sa na aktiváciu. Audi asistent navyše v pravý čas proaktívne odporúča komfortné funkcie, ktoré ešte neboli objavené alebo boli málo využívané. Po uplynutí obdobia navigácie a infotainment Audi connect je stále možné ovládanie mnohých existujúcich funkcií vozidla, ako je napríklad nastavenie klimatizácie. Dokonca aj naučené rutiny sú zachované. Online rozpoznávanie reči a online obsah je však možné používať len s rozšírením Audi connect (jazyková dostupnosť závisí od krajiny. Informácie o dostupnosti v krajine a jazyku vám poskytne váš partner Audi).

Plánovač trás e-tron

Plánovač trás e-tron umožňuje pohodlné plánovanie trasy a nabíjania a prispôbuje sa špecifickým požiadavkám používateľa. Trasu je možné naplánovať buď pohodlne v aplikácii myAudi alebo priamo v aute. V oboch prípadoch sa trasa vypočíta pozdĺž požadovaných nabíjajúcich bodov na dosiahnutie cieľa. Výpočet okrem stavu batérie zohľadňuje aj dopravnú situáciu a zobrazuje čas príchodu vrátane potrebného času nabíjania.

Medzi dôležité funkcie plánovača trás e-tron patria:

- ▶ zobrazenie nabíjajúcich staníc pre každú zastávku nabíjania na mape
- ▶ možnosti nastavenia uprednostňovania alebo vyhýbania sa určitým poskytovateľom nabíjania, ako aj uprednostňovania rýchlonabíjajúcich bodov a nabíjajúcich parkovísk
- ▶ informácie o nabíjajúcich bodoch, ako sú poskytovatelia, výkon alebo stav obsadenosti
- ▶ manuálne konfigurovateľný stav nabíjania vozidla (doba nabíjania alebo stav nabitia batérie) pre medzizastávky a cieľ cesty. Vďaka neustálej synchronizácii údajov medzi aplikáciou myAudi a vozidlom sa počas aktívneho nabíjania zobrazuje zostávajúci čas nabíjania a aktuálny stav nabitia batérie.

Navigácia s Google™

Vďaka veľmi podrobnej satelitnej mape od Google™ sa zobrazenie mapy na centrálnom displeji navigačného systému javí ešte realistejšie. Vďaka leteckým snímkam je lepšie rozoznanie a orientácia. Navádzanie trasy pomocou satelitných máp od Google™ prispieva ku kvalitnému vzhľadu navigácie Audi.

Online vyhľadávanie cieľov navigácie

Prístup k rozsiahlym internetovým databázam poskytuje vhodné navigačné ciele pre zadávanie vyhľadávania. Ciele je možné nájsť aj pomocou hlasového vstupu, čím sa zníži odvádzanie pozornosti od premávky. Okrem údajov o adrese, ktoré možno použiť priamo ako cieľ navigácie, poskytuje online vyhľadávanie relevantné informácie, ako sú otváracie hodiny a kontaktné údaje.

Online dopravné informácie plus

Pri online výpočte trasy sa berú do úvahy aktuálne informácie o premávke od poskytovateľa služieb TomTom. To prospieva navádzaniu trasy a presnosti vypočítaného času príchodu. Informácie o dopravnej situácii sa na navigačnej mape zobrazujú farebne. Priebežná aktualizácia dát poskytuje rýchle informácie o vzniku a riešení dopravných zápch. Služba zahŕňa údaje o dopravnej situácii špecifickej pre jednotlivé jazdné pruhy na diaľniciach – v oblasti výjazdov a križovatiek – ako aj v oblasti vnútro mestských križovatiek. Uzavretie jazdných pruhov sa zobrazuje na displeji MMI. Okrem toho sa na výpočet presnejších časov príchodu zohľadňujú prediktívne údaje o dopravnej situácii.

Navigácia a infotainment Audi connect¹

(pokračovanie)

Parkovanie na ulici

Parkovanie na ulici označuje pravdepodobnosť nájdenia voľného parkovacieho miesta pozdĺž určitých ulíc. K dispozícii sú aj ďalšie užitočné informácie, ako napríklad ceny alebo či sú k dispozícii parkovacie miesta pre rezidentov.

Informácie o nebezpečenstve

Funkcia roja „Local Hazard Information (LHI)“ varuje pred nasledujúcimi udalosťami na trase: poruchy, nehody, zhoršená viditeľnosť a riziko šmyku. Zobrazenie sa zobrazuje vizuálne na mape navigácie MMI, ako aj vizuálne a akusticky na združenom prístroji.

Vysoko detailné 3D vykresľovanie mesta

Zvýraznenie nápadných budov a pamiatok v realistickom 3D vzhľade zaisťuje lepšie rozpoznanie budov a uľahčuje orientáciu vo vybraných mestách.

Používateľské profily

Vytvorením užívateľského profilu vo vozidle možno vykonať rôzne nastavenia, ako napríklad nastavenia ergonómie, infotainmentu alebo osvetlenia je možné uložiť do osobného užívateľského profilu. Cez MMI je možné vytvoriť rôzne užívateľské profily (myAudi alebo lokálne) alebo použiť profil hosťa. Alternatívne možno osobu, ktorá šoférije identifikovať pomocou kľúča mobilného zariadenia cez účet myAudi pred nastúpením do vozidla. Keď nastúpíte do vozidla, v MMI sa zobrazí osobný pozdrav a načítajú sa individuálne nastavenia identifikovanej osoby. Nastavenia poslednej aktívnej osoby sú priradené k príslušnému užívateľskému profilu alebo použitému kľúču od vozidla pri vypnutom motore. Počet uložených nastavení vozidla závisí od zvolenej voliteľnej výbavy.

Prístup do tematického sveta

Získajte prístup k neustále rastúcemu portfóliu upravených obrázkov na pozadí pre displej MMI a displej pre cestujúcich MMI prostredníctvom oblasti Theme World vo vašej aplikácii myAudi – od atmosférických fotografií až po obľúbených filmových hrdinov. V spojení s balíkom ambientného osvetlenia plus ambientné osvetlenie automaticky prispôbuje svoju farbu motívu.

Audi connect Safety & Service a Audi connect Remote & Control²**Tiesňové volanie Audi connect**

V prípade vážnej nehody sa automaticky spustí núdzové volanie. Odoslaním údajov relevantných pre vozidlo, ako je miesto nehody alebo počet osôb vo vozidle do centra tiesňového volania Audi, možno rýchlo a cielene zorganizovať pomoc. Vyškolení agenti call centra sa starajú aj o obeť nehôd v zahraničí v národnom jazyku vodiča a zároveň informujú miestne záchrané zložky s údajmi relevantnými pre záchranu. Tiesňové volanie Audi connect možno spustiť aj manuálne pomocou tlačidla, napríklad na privolanie pomoci pre ostatných.

Online telefonát v prípade poruchy

V prípade poruchy je možné spustiť online poruchový hovor pomocou tlačidla servisného volania v strešnom module. Vozidlo nadviaže hlasové spojenie s Audi help. V mnohých prípadoch je možné reklamáciu identifikovať na základe údajov odoslaných vozidlom a najsť rýchle, pre zákazníka priateľné riešenie.

Škodový servis Audi

Ak senzory vozidla zaznamenajú menšiu nehodu bez aktivácie airbagu a/alebo prítiahnutia bezpečnostných pásov, na displeji MMI sa automaticky otvorí maska, ktorá vám umožní vybrať si, či je pri odstraňovaní škody potrebná podpora alebo sa má spustiť núdzové volanie. V oboch prípadoch je k dispozícii špeciálne vyškolený servisný personál.

Automatické pripomenutie servisu

Automatické pripomenutia servisu informujú zákazníckeho servisného partnera Audi o termíne servisu. Zákazníkov proaktívne kontaktuje ich preferovaný servisný partner.

Pripomenutie prediktívnej údržby

Služba pripomenutia prediktívnej údržby Audi connect monitoruje stav vybraných opotrebovaných dielov vozidla v rámci systémových limitov na základe času, najazdených kilometrov a údajov senzorov. Služba poskytuje kedykoľvek prehľad o stave opotrebovaných dielov v aplikácii myAudi. Pomocou služby je možné včas identifikovať potrebu údržby. Tento stav sa odovzdá partnerovi Audi uvedenému v myAudi, ktorý potom môže kontaktovať používateľov a pripraviť termín servisu.

Starostlivosť o auto online

Služba Audi connect Online Car Care vás informuje o mimoriadnych servisných udalostiach a iných opatreniach – v myAudi a v závislosti od typu vozidla aj priamo v informačno-zábavnom systéme vášho vozidla. Relevantné varovania a informácie z prístrojového panelu sa prenášajú do aplikácie myAudi a tam si ich možno aj prezeráť. Ak je potrebná návšteva servisu, žiadosť o stretnutie môže byť zaslaná priamo evidovanému partnerovi Audi.

Diaľková diagnostika vozidla

Pomocou tejto služby Audi connect je možné vykonať diaľkovú diagnostiku vozidla v rámci systémových limitov. Z toho možno odvodiť odporúčania pre ďalší postup. Diaľkovú diagnostiku vozidla môže spustiť servisný partner Audi alebo služba Audi online pri poruche.

Parkovacia poloha

Parkovacia poloha vozidla sa zobrazuje na smartfóne na mape aplikácie myAudi.

Stav vozidla a údaje o jazde

Vďaka správe o stave vozidla Audi connect špecifickejšie pre e-tron je možné prostredníctvom aplikácie myAudi pohodlne pristupovať k rôznym informáciám z vášho smartfónu. Súčasťou služby sú okrem iného tieto informácie: stav nabitia batérie, stav nabíjacej zástrčky, elektrický dojazd, stav uzamknutia dverí a okien, stav svetiel, servisný interval, výstražné svetlá a výstrahy.

Audi connect Safety & Service a Audi connect Remote & Control²
(pokračovanie)

Zamykanie a odomykanie na diaľkové ovládanie

Vozidlo je možné pohodlne zamknúť a odomknúť pomocou smartfónu pomocou aplikácie myAudi.

Nabíjanie na diaľkové ovládanie

Jednoducho nastavte plánovanie zastávok nabíjania a programovanie časovačov cez aplikáciu myAudi.

Diaľkové ovládanie klimatizácie

Prídavnú klimatizáciu je možné jednoducho ovládať cez aplikáciu myAudi a pred jazdou tak predhriať interiér.

Poplašný systém proti krádeži (push notifikácie)

Ak sa spustí alarm proti krádeži cez aplikáciu myAudi na smartfóne sa odošle push notifikácia.

Audi predĺžená záruka

Objednávaci kód	EUR vrát. 20% DPH EUR bez DPH	Q6 SUV e-tron quattro /Q6 SUV e-tron performance	SQ6 SUV e-tron
-----------------	--	--	----------------

Audi predĺžená záruka

Audi záruka predlžuje základné zákonné záruky od výrobcu nad rámec prvých 2 rokov. Objednať ju je možné priamo a výhradne na nové vozidlá. K dispozícii sú rôzne dĺžky/kombinácie rôznych počtov najazdených kilometrov. Bližšie informácie dostanete u Vášho Audi partnera.

- ▶ **Predĺžená záruka o 1 rok / maximálny nájazd 90.000 km**
- ▶ **Predĺžená záruka o 2 roky / maximálny nájazd 120.000 km**
- ▶ **Predĺžená záruka o 3 roky / maximálny nájazd 150.000 km**

		<input type="radio"/>	<input type="radio"/>
EA6	751,- 625,83	<input checked="" type="radio"/>	<input checked="" type="radio"/>
EA9	1.844,- 1.536,67	<input checked="" type="radio"/>	<input checked="" type="radio"/>

9:46

22,0°C

 Datum & Uhrzeit

 9:46

Montag

30.10.2023

260

100

50

COMFORT



260

100

50

 Future is an Attitude



1:01

-2:23

ON

MAX

CHARGE

0%

MAX

POWER

P

70%



320 km



27.0

Rozmery

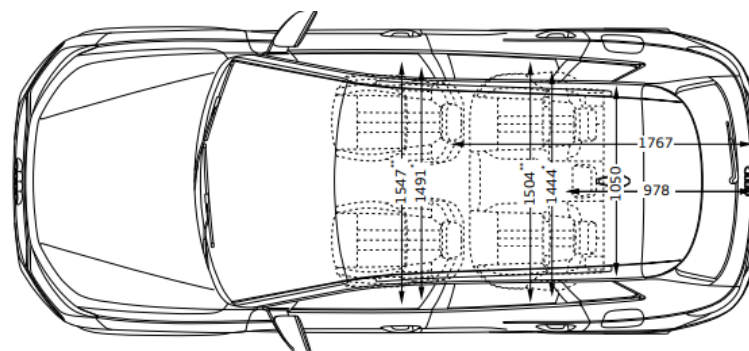
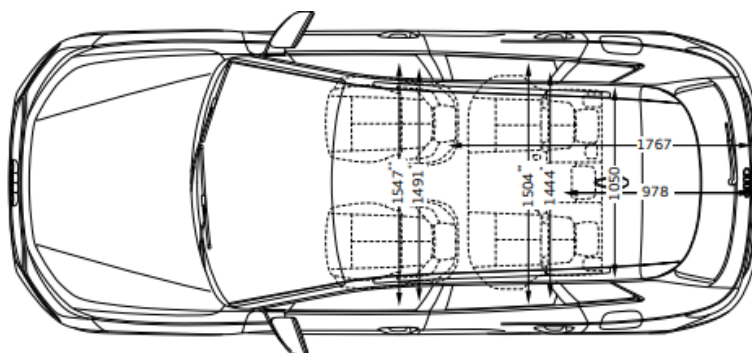
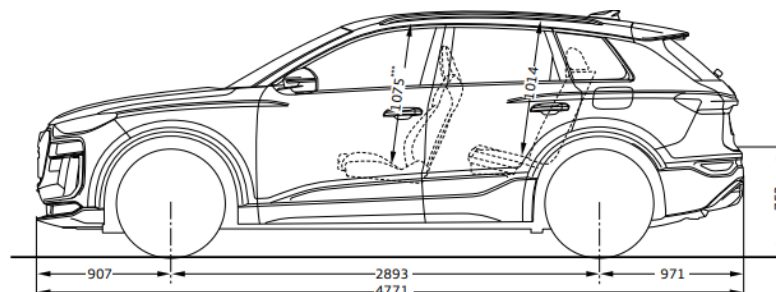
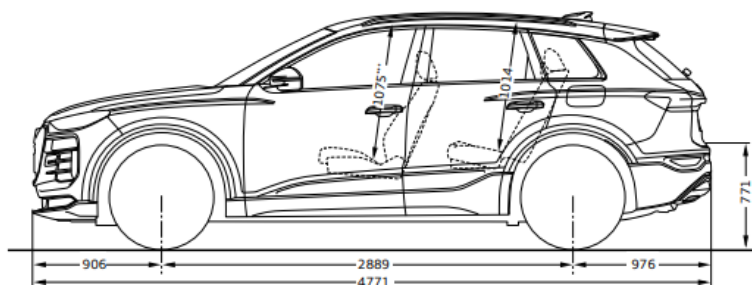
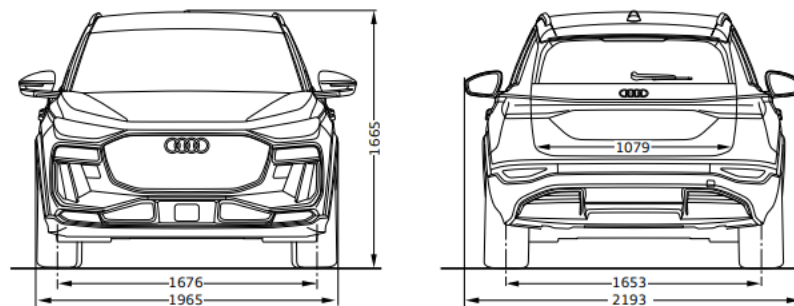
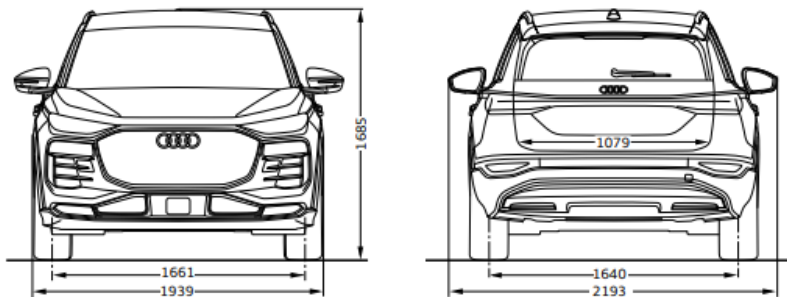

Technické dáta

Model		Audi Q6 SUV e-tron performance	Audi Q6 SUV e-tron quattro	Audi SQ6 SUV e-tron
Výkon/ Krútiaci moment	Elektrický krútiaci moment v Nm	vzadu: 485	vzadu: 580, vpredu: 275	vzadu: 580, vpredu: 275
	Brutto/netto kapacita batérie v kWh	100/94,9	100/94,9	100/94,9
	Systémový výkon v kW (s Launch control)	225 (240)	285	360 (380)
Prenos síl	Druh pohonu	Zadný	quattro	quattro
Váha/objem	Pohotovostná hmotnosť v kg	2.300	2.434	2.455
	Celková prípustná hmotnosť v kg	2.815	2.940	2.965
	Prípustné zaťaženie strechy/nosiča v kg	75/100	75/100	75/100
	Max. zaťaženie nebrzdeným príviesom v kg/pri stúpaní (12% alebo 8%)	750/2.000	750/2.400	750/2.400
	Objem batožinového priestoru v l (vpredu)	526 (64)	526 (64)	514 (64)
Jazdné výkony	Maximálna rýchlosť v km/h	210	210	230
	Zrýchlenie z 0–100 km/h v s (s Launch control)	6,7 (6,6)	5,9	4,4 (4,3)
Spotreba	Typ pohonu	Elektro	Elektro	Elektro
	Spotreba kombinovaná v kWh/100 km	16,6 (WLTP)	17,1 (WLTP)	17,6 (WLTP)
Elektrický dojazd	Kombinovaný podľa WLTP	637	621	595
Nabíjanie	min. čas AC nabíjania (0% - 100%) v hod. pri max. AC nabíjacom výkone v kW	10,25 11	10 11	10 11
	min. čas DC nabíjania (10% - 80%) v min. pri max. DC nabíjacom výkone v kW	22 260	21 270	21 270
Emisie CO₂	kombinované v g/km	0	0	0

Audi Náskok vďaka technike



Audi Slovensko, s.r.o.
Hlavná 160, 831 04 Bratislava
www.audi.sk

platí od 07.06.2024

Importér si vyhradzuje právo zmeny cien a uvedených informácií bez predošlého upozornenia.

O aktuálnej dostupnosti modelov a výbav sa informujte u Vášho Audi partnera.

Všetky uvedené ceny sú v mene EUR (€), sú odporúčané pre klienta a majú len informatívny a nezáväzný charakter.

Všetky systémy vozidla pracujú v rámci svojich možností a slúžia na podporu vodiča.

Zodpovednosť za priebeh jazdy zostáva stále na vodičovi.